



样本

低压高性能 过程用途铝壳电机

Power and productivity
for a better world™

ABB

我们提供电机、发电机、各项相应服务及专门技术，帮助客户在产品的整个使用寿命周期及更长的期限内，实现节能和工艺改进。



低压高性能过程用途电机， 机座号71 – 132，0.25 – 7.5kW

04	概述
07	过程用途铝壳电机
08	机械设计
17	铭牌
18	订购信息
19	技术数据
23	变量代码
28	尺寸图
33	附件
34	铝壳电机介绍
35	ABB的全部电机产品
36	公司网页

ABB保留对设计、技术规格及尺寸的
修改权利，恕不另行通知。

概述

标准

ABB电机采用全封闭三相鼠笼型设计，其工艺符合IEC和EN国际标准。同时，可按要求提供符合其他国家或国际规范的电机。

所有生产厂家均通过ISO 9001国际质量认证及ISO 14000环境标准，并符合所有适用的欧盟指令。

IEC / EN

电气	机械
IEC/EN 60034-1	IEC 60072
IEC/EN 60034-2-1	IEC/EN 60034-5
IEC/EN 60034-30	IEC/EN 60034-6
IEC 60034-8	IEC/EN 60034-7
IEC 60034-12	IEC/EN 60034-9
	IEC 60034-14



国际电机效率标准

低压三相异步电机现采用的是国际效率等级系统。该系统的应用，使得世界范围内的各级效率规范得到更好的统一。

国际电工委员会（IEC）标准IEC/EN 60034-30:2008明确规定了单速三相50&60Hz感应电机的能效（IE规范）等级。该标准有助于将电机测试规程及效率和产品标签要求统一起来，使全球电机购买商能够容易识别高效率电机产品。IEC/EN 60034-30确定的效率级别是在IEC/EN 60034-2-1:2007指定的测试方法的基础上得出的。

IEC/EN 60034-2-1:2007

新标准IEC/EN 60034-2-1于2007年9月开始实施，它提出了用于确定损耗和效率的测试方法相关的新法规。

它提供两种确定效率的方法：直接法和间接法。在使用间接方法时，新标准指定下列参数用于确定效率：

- 参考温度
- 用于确定 P_{LL} （附加负载损耗）的三个选项：测量、估计及数学计算。

由此所得的效率值与以前的IEC测试标准（IEC 60034-2:1996）所获取的数值不同。务必注意只有在使用同一种方法测量时，效率值才有可比性。

效率测试标准
IEC/EN 60034-2-1:2007
直接法
间接法
- 测量；通过负载测试计算 P_{LL}
- 估计；在额定负载下，功率范围为0.1kW和1000kW时，以输入功率的2.5% - 1.0%估计 P_{LL}
- 数学计算；使用Eh星形变换间接方法对 P_{LL} 进行数学计算
在[25°C+所测量的实际温升]时确定定子和转子的绕组损耗

为提高市场透明度，IEC 60034-30规定，电机铭牌和产品文件中必须注明效率级别及效率值。由于效率测试方法不同，产生的结果也会不同，因此，文件中必须清楚注明所使用的效率测试方法。

IEC/EN 60034-30:2008

IEC/EN 60034-30:2008确定了单速、三相、鼠笼感应电机的三个国际效率（IE）效率等级。

- IE1 =标准效率（之前欧洲分级方案中的EFF2）
- IE2 =高效率（老版欧洲分级方案中的EFF1，与美国的EPAAct相同（60Hz））
- IE3 =超高效（与美国的“NEMA Premium”相同（60Hz））
- IE4 =高于IE3的等级

IEC/EN 60034-30定义的效率水平基于IEC/EN 60034-2-1:2007中指定的测试方法。

与CEMEP协议中的旧效率等级相比，扩大了范围。

IEC/EN 60034-30涵盖了几乎所有电机（例如，标准型、危险环境用、船用、制动电机）

- 单速、三相、50 Hz和60 Hz
- 2、4或6极
- 额定输出范围为0.75-375 kW
- 额定电压高达1000 V
- 工作制类型S1（连续工作制）或S3（断续周期工作制），额定周期持续系数为80%或更高
- 可以直接启动

IEC 60034-30中不包括下列电机：

- 仅用于变频器操作的电机
- 完全集成到机器，无法独立于机器进行测试的电机（例如，泵、风扇和压缩机）

IEC 60034-30:2008标准中确定的最低效率值（基于 IEC 60034-2-1:2007指定的测试方法）

输出 kW	IE1 标准效率			IE2 高效率			IE3 超高效率		
	2极	4极	6极	2极	4极	6极	2极	4极	6极
0.75	72.1	72.1	70.0	77.4	79.6	75.9	80.7	82.5	78.9
1.1	75.0	75.0	72.9	79.6	81.4	78.1	82.7	84.1	81.0
1.5	77.2	77.2	75.2	81.3	82.8	79.8	84.2	85.3	82.5
2.2	79.7	79.7	77.7	83.2	84.3	81.8	85.9	86.7	84.3
3	81.5	81.5	79.7	84.6	85.5	83.3	87.1	87.7	85.6
4	83.1	83.1	81.4	85.8	86.6	84.6	88.1	88.6	86.8
5.5	84.7	84.7	83.1	87.0	87.7	86.0	89.2	89.6	88.0
7.5	86.0	86.0	84.7	88.1	88.7	87.2	90.1	90.4	89.1
11	87.6	87.6	86.4	89.4	89.8	88.7	91.2	91.4	90.3
15	88.7	88.7	87.7	90.3	90.6	89.7	91.9	92.1	91.2
18.5	89.3	89.3	88.6	90.9	91.2	90.4	92.4	92.6	91.7
22	89.9	89.9	89.2	91.3	91.6	90.9	92.7	93.0	92.2
30	90.7	90.7	90.2	92.0	92.3	91.7	93.3	93.6	92.9
37	91.2	91.2	90.8	92.5	92.7	92.2	93.7	93.9	93.3
45	91.7	91.7	91.4	92.9	93.1	92.7	94.0	94.2	93.7
55	92.1	92.1	91.9	93.2	93.5	93.1	94.3	94.6	94.1
75	92.7	92.7	92.6	93.8	94.0	93.7	94.7	95.0	94.6
90	93.0	93.0	92.9	94.1	94.2	94.0	95.0	95.2	94.9
110	93.3	93.3	93.3	94.3	94.5	94.3	95.2	95.4	95.1
132	93.5	93.5	93.5	94.6	94.7	94.6	95.4	95.6	95.4
160	93.7	93.8	93.8	94.8	94.9	94.8	95.6	95.8	95.6
200	94.0	94.0	94.0	95.0	95.1	95.0	95.8	96.0	95.8
250	94.0	94.0	94.0	95.0	95.1	95.0	95.8	96.0	95.8
315	94.0	94.0	94.0	95.0	95.1	95.0	95.8	96.0	95.8
355	94.0	94.0	94.0	95.0	95.1	95.0	95.8	96.0	95.8
375	94.0	94.0	94.0	95.0	95.1	95.0	95.8	96.0	95.8

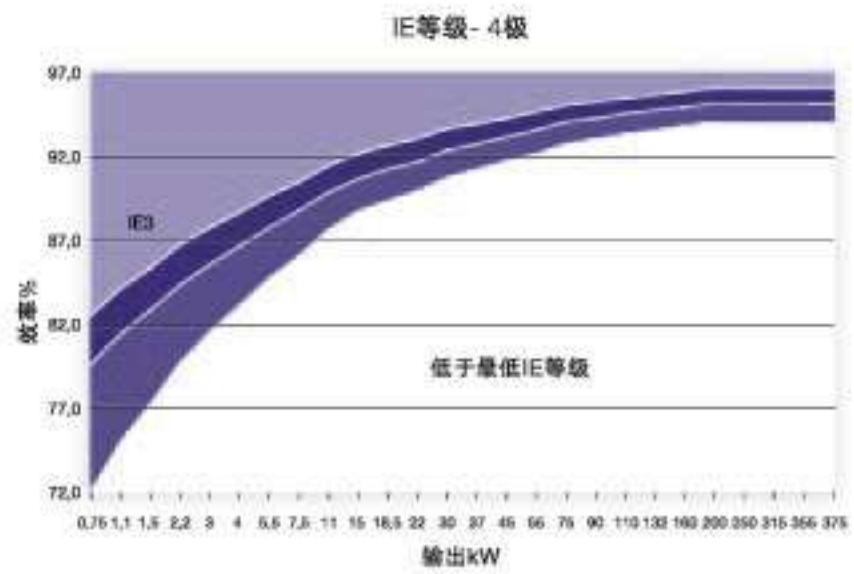

M000416

ABB及效率标准

ABB根据IEC/EN 60034-2-1的规定，采用可靠性高的方法（即间接法），确定效率值，通过测量得出附加负载损耗。

ABB拥有全套IE2系列电机，并且库存充足，还拥有宽范围的IE3系列电机。

作为世界级市场领军企业，ABB提供的低压电机在种类上是最多的。电机效率是长期探讨的话题，多年以来，高效电机（老版欧洲分级方案中的EFF1）一直是该行业的核心。

过程用途铝壳 全封闭鼠笼三相低压电机 机座号71 ~ 132, 0.25 ~ 7.5kW



www.abb.com/motors&generators

- > 低压电机
- >> 过程用途电机



机械设计

定子

定子机座材料为铝合金。机座号63到 132装配有铝质底脚。

排水孔

如果在非常潮湿的环境下，特别是在断续负载下运行电机，应设置排水孔。根据电机的安装方式，指定相应的IM标号，如IM3031。

电机的排水孔处配备有可闭合的塑料塞（见下图）。孔塞在出厂时打开。安装电机时，应确保排水孔朝下。当垂直安装时，上孔塞必须完全闭合。在灰尘过多的环境中，两个孔塞均应闭合。

电机的驱动端和非驱动端都配备有排水孔。

当安装布置与底座安装型IM B3不同时，请在订购时说明附加代码066。参见标题“排水孔”下的附加代码065、066和076。

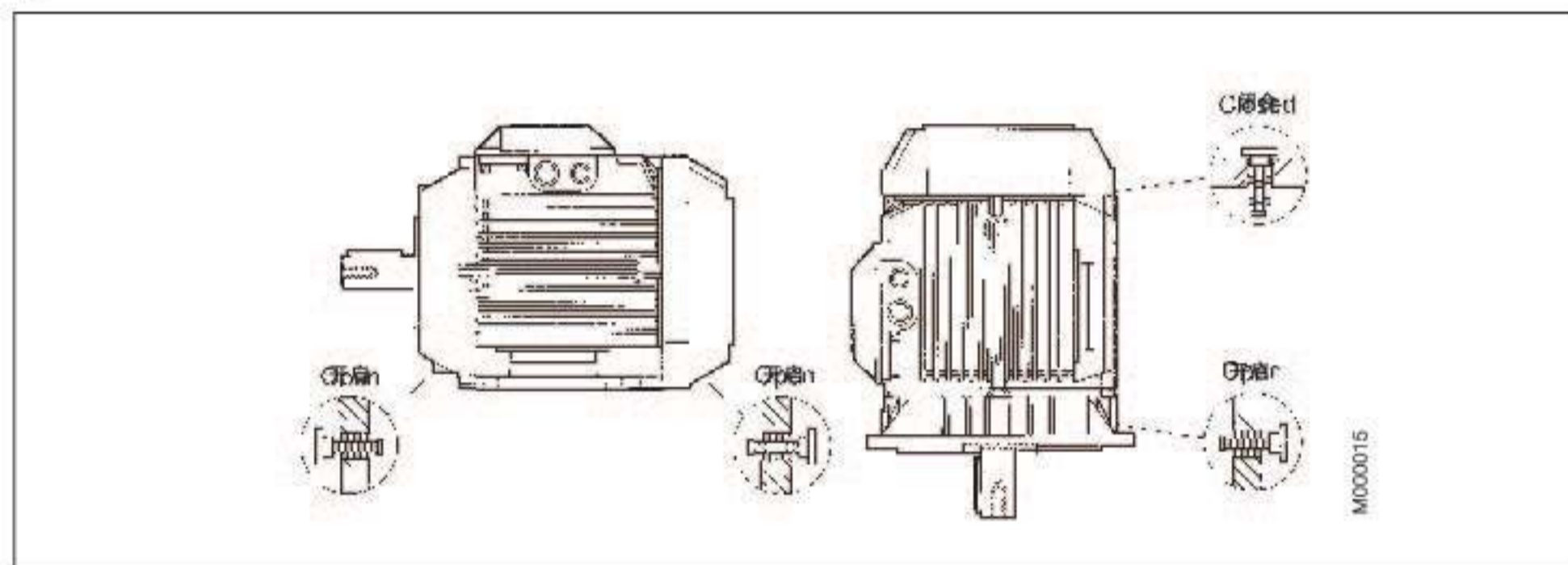

接线盒

规格71到132

接线盒材料为铝合金并位于机座顶部。接线盒座与机座为一体式设计。每侧均配备有两个出线孔。132SM₂还配备第三个较小的出线孔。出厂时不包含电缆接头。

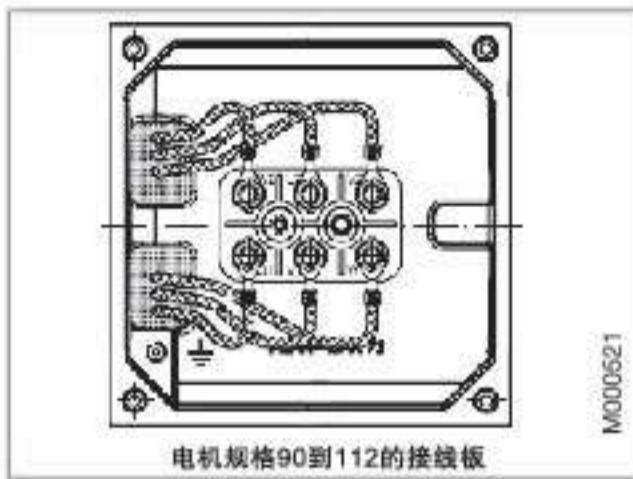

电机规格90到112的接线板

M000621

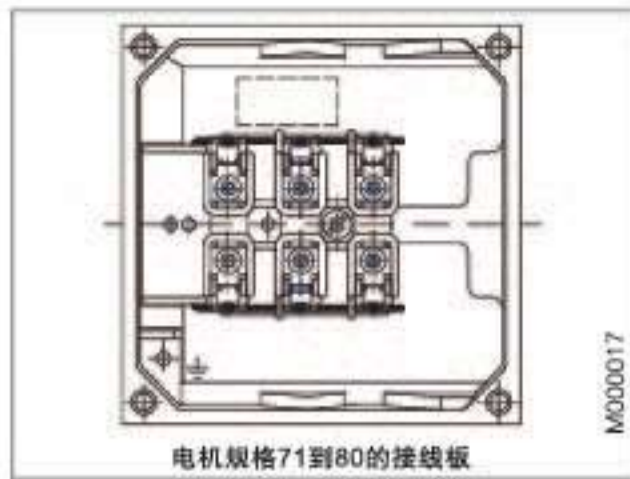

电机规格71到80的接线板

M000017

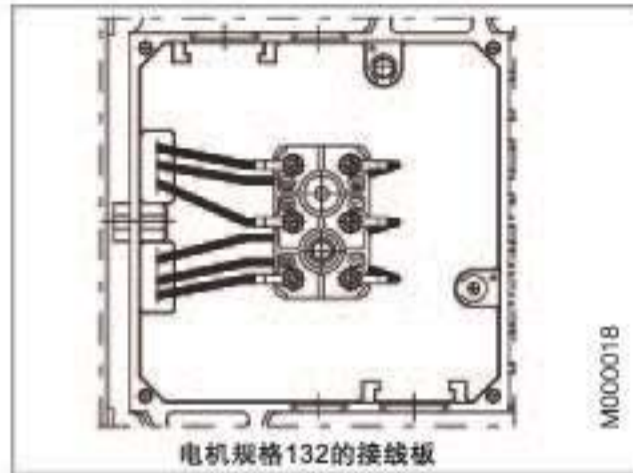

电机规格132的接线板

M000018

连接

接线板配备六个用于连接铜电缆的端子。端子标记根据IEC60034-8中的规定。

连接口

电机规格	开口	公制出线孔	连接方法	接线柱尺寸	最大可连接铜电缆面积, mm ²
71-80	可除去挡板	2 x (2 x M20)	电缆接头	M4	4
90-112	可除去挡板	2 x (M25 + M20)	接线柱	M4	6
132 ¹⁾	可除去挡板	2 x (M25 + M20)	电缆接头	M5	10
132 ²⁾	可除去挡板	2 x (M40 x M32 + M12)	电缆接头	M6	35

¹⁾ 所有类型, 除²⁾以外
²⁾ SM₁

轴承

电机通常配备下表所示轴承。

如果电机配备角接触球轴承，则可以承受较大的轴向力。

注意在这类情况下，轴向力必须只朝向一个方向。

滚柱轴承可承受较大的径向力。

标准电机配备深沟球轴承

电机规格	底脚或法兰安装电机	
	驱动端	非驱动端
71	6203-2Z/C3	6202-2Z/C3
80	6204-2Z/C3	6203-2Z/C3
90	6205-2Z/C3	6204-2Z/C3
100	6306-2Z/C3	6205-2Z/C3
112	6306-2Z/C3	6205-2Z/C3
132 ¹⁾	6208-2Z/C3	6206-2Z/C3
132 ²⁾	6308-2Z/C3	6206-2Z/C3

¹⁾ 所有类型，除²⁾以外

²⁾ SM_

备选设计：

配备滚柱轴承

参见标题“轴承和润滑”下的附加代码037。

电机规格	驱动端	非驱动端
90	NU 205	-
100	NU 306	-
112	NU 306	-
132 ¹⁾	NU 208	-
132 ²⁾	NU 308	-

¹⁾ 所有类型，除²⁾以外

²⁾ SM_

配备角接触球轴承

参见标题“轴承和润滑”下的附加代码058和059。

电机规格	驱动端 058	非驱动端 059
90	7205 B	7204 B
100	7306 B	7205 B
112	7306 B	7205 B
132 ¹⁾	7208 B	7206 B
132 ²⁾	7308 B	7206 B

运输锁定装置

配备滚柱轴承或角接触球轴承的电机装配有运输锁定装置，以防在运输过程中因振动而损坏轴承。

轴向锁定轴承

下表显示了轴承轴向锁定的位置。71-132机座，采用内轴承盖锁定。

电机规格	底脚安装型电机	法兰安装型电机大法兰	
71-132	驱动端 ¹⁾	驱动端 ¹⁾	驱动端 ¹⁾

¹⁾非驱动端处的弹簧垫圈朝驱动端压紧电机。

润滑

本电机交付时随附有在常温下使用，适用于干燥或潮湿环境的轴承润滑脂。电机经润滑后，适用于40℃环境温度。对于某些甚至超过40℃的情况，参见下页表1。

电机规格71到132配备防尘盖轴承。作为可选项，电机规格90到132可配备用于再润滑的注油嘴，参见标题“轴承和润滑”下的变量代码041。

ABB在定义润滑间隔时间时遵守L₁原则，即在这一段时间内，不少于99%的轴承仍然有充分和可靠地润滑。

润滑间隔和润滑脂量如电机铭牌和随电机提供的手册中所规定。

适用于永久润滑轴承的润滑脂寿命L₁₀被定义为在这段时间内，不少于90%的轴承仍然有充分和可靠地润滑。如采用50%的轴承作为标杆，则时间是以上的两倍。但是，最长的生命周期应认为是40000小时。

如果环境温度高，必须对比表（参见页码18到19）中的允许负载减小轴负载，请联系ABB。

表1: 持续运行的卧式电机中2Z型深沟球轴承的润滑寿命L₁₀

电机	转/分钟	环境温度和额定输出											
		25 °C		40 °C		50 °C		60 °C		70 °C		80 °C	
		基础	高	基础	高	基础	高	基础	高	基础	高	基础	高
71	3000	40000	40000	40000	40000	40000	40000	27000	27000	15000	15000	8000	8000
	1500	40000	40000	40000	40000	40000	40000	33000	33000	18000	18000	9000	9000
	1000	40000	40000	40000	40000	40000	40000	33000	33000	18000	18000	9000	9000
	750	40000	40000	40000	40000	40000	40000	33000	33000	18000	18000	9000	9000
80	3000	40000	40000	40000	40000	39000	39000	23000	23000	13000	13000	7000	7000
	1500	40000	40000	40000	40000	40000	40000	33000	33000	18000	18000	9000	9000
	1000	40000	40000	40000	40000	40000	40000	33000	33000	18000	18000	9000	9000
	750	40000	40000	40000	40000	40000	40000	33000	33000	18000	18000	9000	9000
90	3000	40000	40000	40000	40000	33000	33000	20000	20000	11000	11000	6000	6000
	1500	40000	40000	40000	40000	40000	40000	33000	33000	18000	18000	9000	9000
	1000	40000	40000	40000	40000	40000	40000	33000	33000	18000	18000	9000	9000
	750	40000	40000	40000	40000	40000	40000	33000	33000	18000	18000	9000	9000
100	3000	40000	40000	39000	39000	25000	25000	15000	15000	8000	8000	4000	4000
	1500	40000	40000	40000	40000	40000	40000	30000	30000	17000	17000	9000	9000
	1000	40000	40000	40000	40000	40000	40000	33000	33000	18000	18000	9000	9000
	750	40000	40000	40000	40000	40000	40000	33000	33000	18000	18000	9000	9000
112	3000	40000	40000	39000	39000	25000	25000	15000	15000	8000	8000	4000	4000
	1500	40000	40000	40000	40000	40000	40000	30000	30000	17000	17000	9000	9000
	1000	40000	40000	40000	40000	40000	40000	33000	33000	18000	18000	9000	9000
	750	40000	40000	40000	40000	40000	40000	33000	33000	18000	18000	9000	9000
132 ¹⁾	3000	40000	40000	33000	33000	21000	21000	13000	13000	7000	7000	4000	4000
	1500	40000	40000	40000	40000	40000	40000	26000	26000	14000	14000	7000	7000
	1000	40000	40000	40000	40000	40000	40000	33000	33000	18000	18000	9000	9000
	750	40000	40000	40000	40000	40000	40000	33000	33000	18000	18000	9000	9000
132 ²⁾	3000	40000	40000	31000	31000	20000	20000	12000	12000	6000	6000	3000	3000
	1500	40000	40000	40000	40000	40000	40000	24000	24000	13000	13000	7000	7000
	1000	40000	40000	40000	40000	40000	40000	33000	33000	18000	18000	9000	9000
	750	40000	40000	40000	40000	40000	40000	33000	33000	18000	18000	9000	9000

¹⁾ 所有类型, 除²⁾以外

²⁾ SM₁

在立式电机中, 润滑寿命为上述数值的一半。

有关表格中空白格内对应的应用, 请联系ABB。这些应用可以意指轴承和绕组的缩短寿命。配备滚柱轴承(可选)的电机具有较短的润滑寿命。针对连续工作的情况, 应使用再润滑注脂嘴。

皮带轮直径

当已确定所需轴承寿命时，可以根据下列公式，使用FR计算最小允许皮带轮直径：

$$D = \frac{1.9 \cdot 10^7 \cdot K \cdot P}{n \cdot F_R}$$

其中：

D = 皮带轮直径 mm

P = 功率要求 kW

n = 电机转速 转/分钟

K = 皮带张紧力因子，取决于皮带类型和工作类型。
V型皮带常见值 K=2.5

F_R = 允许径向力，如表格所示

轴承寿命

公称寿命被定义为在某些规定条件下，大型试验系列中90%的相同轴承达到或超过的工作小时数。50%的轴承寿命达到此数值的5倍。

轴承寿命取决于多种因素，例如轴承负载、电机转速、工作温度和润滑脂纯度。不同电机规格的允许径向和轴向负载如下页表格中所示。

本表适用于50 Hz电机。对于60 Hz和/或除表内规定以外的某些其它轴承寿命，根据右表改变该数值。

表格内的数值假设仅存在径向或轴向力。如果同时存在径向和轴向力，可以根据要求提供信息。假设在电机轴的端部施加径向力。

不同轴承寿命或电源频率下的允许受力

轴承寿命，以小时为单位		
50 Hz	60 Hz	允许受力，在表格内以数值百分比表示
25,000	21,000	100 %数值，25,000小时
40,000	33,000	100 %数值，40,000小时
63,000	52,000	86 %数值，40,000小时
80,000	67,000	80 %数值，40,000小时

轴上的允许负载

这些表格给出了允许径向力，以牛顿为单位，假设零轴向力，环境温度为25°C。

将根据要求提供同时存在径向和轴向力时的允许负载。

根据轴承寿命L_{10aah} SKF理论，同时兼顾润滑脂的纯度来计算轴承寿命L₁₀。充分润滑是右表的必要先决条件。

如果在位置X₀和X_{最大值}间施加径向力，则可以根据下列公式计算允许受力F_R：

$$F_R = F_{X0} - \frac{X}{E} (F_{X0} - F_{Xmax})$$

E = 基础版本中轴外伸长度。

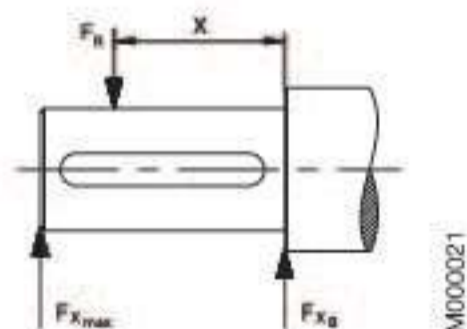

允许径向力

电机规格71-132

电机规格	极数	轴外伸长 E (mm)	深沟球轴承的球轴承基础设计			
			25,000 小时		40,000 小时	
			FX_0 (N)	$FX_{最大}$ (N)	FX_0 (N)	$FX_{最大}$ (N)
71	2	30	680	570	680	570
	4	30	680	570	680	570
	6	30	680	570	680	570
	8	30	680	570	680	570
80	2	40	630	750	930	750
	4	40	930	750	930	750
	6	40	930	750	930	750
	8	40	930	750	930	750
90	2	50	1010	810	1010	810
	4	50	1010	810	1010	810
	6	50	1010	810	1010	810
	8	50	1010	810	1010	810
100	2	60	2280	1800	2280	1800
	4	60	2280	1800	2280	1800
	6	60	2280	1800	2280	1800
	8	60	2280	1800	2280	1800

电机规格	极数	轴外伸长 E (mm)	深沟球轴承的球轴承基础设计			
			25,000 小时		40,000 小时	
			FX_0 (N)	$FX_{最大}$ (N)	FX_0 (N)	$FX_{最大}$ (N)
112	2	60	2280	1800	2280	1800
	4	60	2280	1800	2280	1800
	6	60	2280	1800	2280	1800
	8	60	2280	1800	2280	1800
132¹⁾	2	80	2120	1610	2120	1610
	4	80	2120	1610	2120	1610
	6	80	2120	1610	2120	1610
	8	80	2120	1610	2120	1610
132²⁾	2	80	2600	2100	2600	2100
	4	80	2600	2100	2600	2100
	6	80	2600	2100	2600	2100
	8	80	2600	2100	2600	2100

¹⁾ 62系列轴承

²⁾ 63系列轴承

允许轴向力

下表给出了允许轴向力，以牛顿为单位，假设零径向力，环境温度为25° C。这些数值基于50Hz配备标准轴承的标准条件和20000和40000小时计算轴承寿命。

对于60 Hz频率，该数值减小10%。

对于双速电机，这些数值应基于较高的转速。将根据要求提供同时存在径向和轴向力时的允许负载。

已知轴向力 F_{AD} ，假设通过固定环锁定驱动轴承。

安装布置IM B3

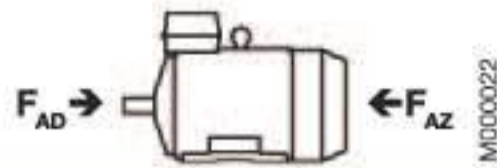

电机规格	20,000 小时								40,000 小时							
	2-极		4-极		6-极		8-极		2-极		4-极		6-极		8-极	
	F_{AD} N	F_{AZ} N	F_{AD} N	F_{AZ} N	F_{AD} N	F_{AZ} N	F_{AD} N	F_{AZ} N	F_{AD} N	F_{AZ} N	F_{AD} N	F_{AZ} N	F_{AD} N	F_{AZ} N	F_{AD} N	F_{AZ} N
71	625	325	780	480	890	590	985	685	515	215	630	330	710	410	780	480
80	810	470	1015	675	1170	830	1300	960	650	315	810	470	925	595	1015	675
90	885	485	1170	650	1270	870	1410	1010	720	320	945	425	1005	605	1110	710
100	1620	1120	2065	1565	2390	1890	2660	2160	1280	780	1615	1115	1860	1360	2065	1565
112 M	-	-	-	-	-	-	2655	2155	-	-	-	-	-	-	2060	1560
112 MB	1615	1115	2060	1560	2385	1885	2655	2155	1275	775	1610	1110	1860	1360	2060	1560
132 M	-	-	2245	1645	-	-	2875	2270	-	-	1760	1160	-	-	2240	1640
132 MA	-	-	2245	1645	2595	1995	-	-	-	-	1760	1160	2025	1425	-	-
132 MC	-	-	-	-	2580	1980	-	-	-	-	-	-	2010	1410	-	-
132 MBA	-	-	2235	1635	-	-	-	-	-	-	1750	1150	-	-	-	-
132 S	-	-	-	-	2600	2000	2885	2285	-	-	-	-	2030	1435	2245	1645
132 SA	-	-	-	-	-	-	-	-	-	-	-	-	-	-	-	-
132 SB	1770	1170	-	-	-	-	-	-	1400	800	-	-	-	-	-	-
132 SBB	1760	1160	-	-	-	-	-	-	1395	795	-	-	-	-	-	-
132 SC	1760	1160	-	-	-	-	-	-	1395	795	-	-	-	-	-	-

允许轴向力

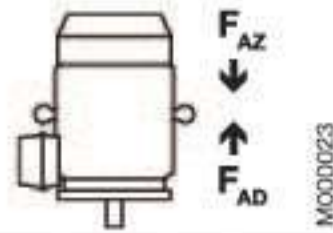

安装布置IM V1

电机规格	20,000 小时								40,000 小时							
	2-极		4-极		6-极		8-极		2-极		4-极		6-极		8-极	
	F _{AD} N	F _{AZ} N	F _{AD} N	F _{AZ} N	F _{AD} N	F _{AZ} N	F _{AD} N	F _{AZ} N	F _{AD} N	F _{AZ} N	F _{AD} N	F _{AZ} N	F _{AD} N	F _{AZ} N	F _{AD} N	F _{AZ} N
71	640	315	800	470	925	570	1020	665	530	200	650	320	745	390	815	455
80	845	450	1075	640	1225	795	1350	925	690	290	865	430	980	550	1070	645
90	945	450	1245	600	1360	815	1485	960	775	280	1020	375	1095	550	1185	660
100	1710	1060	2180	1485	2510	1815	2780	2080	1370	715	1735	1035	1980	1285	2185	1485
112 M	-	-	-	-	-	-	2790	2070	-	-	-	-	-	-	2195	1475
112 MB	1725	1040	2210	1460	2540	1785	2810	2055	1385	700	1110	1010	2010	1260	2210	1460
132 M	-	-	2460	1505	-	-	3130	2115	-	-	1970	1015	-	-	2490	1470
132 MA	-	-	2460	1505	2815	1850	-	-	-	-	1970	1015	2245	1280	-	-
132 MC	-	-	-	-	2885	1780	-	-	-	-	-	-	2315	1210	-	-
132 MBA	-	-	2495	1465	-	-	-	-	-	-	2010	980	-	-	-	-
132 S	-	-	-	-	2780	1885	3100	2145	-	-	-	-	2210	1315	2460	1505
132 SA	-	-	-	-	-	-	-	-	-	-	-	-	-	-	-	-
132 SB	1910	1075	-	-	-	-	-	-	1540	705	-	-	-	-	-	-
132 SBB	1950	1050	-	-	-	-	-	-	1580	670	-	-	-	-	-	-
132 SC	1945	1045	-	-	-	-	-	-	1575	670	-	-	-	-	-	-

铭牌

铭牌为表格格式，给出三种电压的转速、电流和功率因素数值。必须根据IEC 60034-30; 2008和欧洲MEPS (委员会规则, EC, No 640/2009)，在电机铭牌上注明下列信息：

- 在100%、75%和50%额定负载下的最低标称效率。对于规格71-132, 60Hz 100%负载下的数值。
- 效率等级 (IE2或IE3)
- 制造年份

电机规格71到80

ABB		3-Motor M3AA 080 C 2				IE2 CE	
3GAA081313-ASECN		No. 3GC500XXX		Cl. F IP 55			
6204-2Z/C3		6203-2Z/C3				11 kg	
V	Hz	r/min	kW	A	Cos φ		
230 D / 400 Y	50	2870	1,10	4,30 / 2,50	0,78		
460 Y	60	3485	1,10	2,20	0,75		
IE2-50Hz-80,9(100%)-81,7(75%)-79,8(50%)							
IE2-60Hz-82,8(100%)						2011 IEC 60034-1	

M000526

电机规格90到132

ABB		3-Motor M3AA 100 LB 2				IE2 CE	
3GAA101312-ASECN		No. 3GC500XXX		Cl. F IP 55		IEC60034-1	
6306-2Z/C3		6205-2Z/C3				24 kg	
V	Hz	r/min	kW	A	Cos φ		
230 D	50	2920	3,00	10,00	0,86		
400 Y	50	2920	3,00	5,80	0,86		
460 Y	60	3530	3,00	5,10	0,84		
IE2-50Hz-86,4(100%)-86,0(75%)-83,9(50%)							
IE2-60Hz-87,5(100%)							
6306-2Z/C3		6205-2Z/C3				24 kg	

M000524

订购信息

订购时，请按照示例在订单中说明以下数据。

电机产品代码根据以下示例编写。

电机类型	M3AA 112 MB
极数	4
底脚安装 (IM代码)	IM B3 (IM 1001)
额定输出	4 kW
产品代码	3GAA 112312-ADE
变量代码 (如需要)	

电机规格

A	B	C	D, E, F
M3AA	112 MB	3GAA 112 312	- ADECN, 122, 003, etc.
		1 2 3 4 5 6 7 8 9 10 11 12 13 14...	
A 电机类型 B 电机规格 C 产品代码		D 底脚安装代码	E 电压和频率代码 F 产品族代码 (变量代码紧随其后)

产品代码说明

位置1到4

3GAA = 配备铝制定子机座的全封闭电机

位置4

转子类型

A = 鼠笼式转子

位置5和6

IEC规格

- 07 = 71
- 08 = 80
- 09 = 90
- 10 = 100
- 11 = 112
- 13 = 132
- 16 = 160
- 18 = 180
- 20 = 200
- 22 = 225
- 25 = 250
- 28 = 280

位置7

极数

- 1 = 2极
- 2 = 4极
- 3 = 6极
- 4 = 8极
- 5 = 10极
- 6 = 12极
- 7 = > 12极
- 8 = 双速电机
- 9 = 多速电机

位置8到10

序列号

位置11

- (破折号)

位置12

底脚安装

- A = 底脚安装型电机
- B = 法兰安装型电机, 具有贯通孔的大法兰。
- C = 法兰安装型电机, 具有螺纹孔的小法兰。
- F = 底脚安装型和法兰安装型电机, 特殊法兰。
- H = 底脚安装型和法兰安装型电机, 具有贯通孔的大法兰。
- J = 底脚安装型和法兰安装型电机, 具有螺纹孔的小法兰。
- N = 法兰安装型 (CI环法兰FF)
- P = 底脚安装型和法兰安装型电机 (CI环法兰FF)
- V = 法兰安装型电机特殊法兰。

位置13

电压和频率代码

单速电机

- B 380 VΔ 50 Hz
- D 400 VΔ, 415 VΔ, 690 VY 50 Hz
- E 500 VΔ 50 Hz
- F 500 VY 50 Hz
- S 230 VΔ, 400 VY, 415 VY 50 Hz
- T 660 VΔ 50 Hz
- U 690 VΔ 50 Hz
- X 其他额定电压, 连接或频率, 最高690 V

双速电机

- A 220 V 50 Hz
- B 380 V 50 Hz
- D 400 V 50 Hz
- E 500 V 50 Hz
- S 230 V 50 Hz
- X 其他额定电压, 连接或频率, 最高690 V

备注: 对于电压代码X, 必须规定变量代码“209 非标准电压或频率 (特殊绕组)”。

位置14

版本 A,B,C...产品族代码 (变量代码紧随其后)

过程用途铝壳电机

三相全封闭鼠笼式电机的技术数据

IE2

IP 55 - IC 411 – 绝缘等级F, 温升等级B
IE2效率等级, 根据IEC 60034-30; 2008

输出 kW	电机类型	产品代码	转速 r/min	效率 IEC 60034-2-1; 2007			功率 因数 cos φ	电流		转矩			惯性矩 J = 1/4 GD ² kgm ²	重量 kg	声压 等级 L _{PM} dB
				满载 100%	3/4 负载 75%	1/2 负载 50%		I _N A	I _s I _N	T _N Nm	T _i T _N	T _b T _N			
3000 r/min = 2-极			400 V 50 Hz			CENELEC设计									
0.37	M3AA 71 A	3GAA 071 311-••ECN2800		73.8	75.8	73.9	0.76	0.95	4.9	1.26	2.7	2.7	0.00035	4.9	58
0.55	M3AA 71 B	3GAA 071 312-••ECN2790		78.4	79.8	78.7	0.78	1.29	5.3	1.88	2.9	2.8	0.00045	5.9	58
0.75	M3AA 80 B	3GAA 081 312-••ECN2895		80.3	80.1	77.0	0.79	1.7	8.1	2.4	3.7	3.9	0.0009	10.5	60
1.1	M3AA 80 C	3GAA 081 313-••ECN2875		80.9	80.7	78.2	0.80	2.4	7.8	3.6	3.6	3.6	0.0012	11	60
1.5	M3AA 90 L	3GAA 091 312-••ECN2900		84.1	85	83.5	0.86	2.9	7.6	4.9	2.5	3.3	0.0024	16	60
2.2	M3AA 90 LB	3GAA 091 313-••ECN2875		84.6	85.7	85.5	0.85	4.4	6.9	7.3	2.8	3.2	0.0027	18	63
3	M3AA 100 LB	3GAA 101 312-••ECN2920		86.4	86	83.9	0.86	5.8	9.3	9.8	3.3	3.9	0.005	25	62
4	M3AA 112 MB	3GAA 111 312-••ECN2885		86.1	87	88	0.88	7.6	7.6	13.2	2.5	2.8	0.0062	30	68
5.5	M3AA 132 SB	3GAA 131 312-••ECN2915		88	88.5	87.6	0.82	11	7.9	18	2.6	3.6	0.016	42	73
7.5	M3AA 132 SC	3GAA 131 313-••ECN2915		88.5	88.7	88.1	0.87	14	7.6	24.5	2.2	3.2	0.022	56	73

产品代码中的两个圆点表示可选的安装布置、电压及频率代码
(见订购信息一页)。

I_s / I_N = 启动电流
T_i / T_N = 转子堵转转矩
T_b / T_N = 最大转矩

根据 IEC 60034-2-1; 2007的要求, 给出效率值。
请注意, 在不知道测试方法的情况下, 这些数值不具有可比性。
ABB已经根据间接法计算出效率值, 且根据测量得出杂散负载损失(附加损失)。

过程用途铝壳电机 三相全封闭鼠笼式电机的技术数据

IE2

IP 55 - IC 411 - 绝缘等级F, 温升等级B
IE2效率等级, 根据IEC 60034-30; 2008

输出 kW	电机类型	产品代码	转速 r/min	效率 IEC 60034-2-1; 2007			功率 因数 cos φ	电流		转矩			惯性矩 J = 1/4 GD ² kgm ²	重量 kg	声压 等级 L _{WA} dB
				满载 100%	3/4 负载 75%	1/2 负载 50%		I _N A	I _s I _N	T _N Nm	T _i T _N	T _b T _N			
1500 r/min = 4-极			400 V 50 Hz			CENELEC设计									
0.25	M3AA 71 AA	3GAA 072 310-••ECN1370		67.9	70.2	67.5	0.76	0.69	4.1	1.74	1.9	2.0	0.00066	5.2	45
0.37	M3AA 71 B	3GAA 072 312-••ECN1375		69.7	71.9	71.1	0.79	0.96	3.8	2.5	2	2.2	0.0008	5.9	45
0.55	M3AA 80 AA	3GAA 082 310-••ECN1375		73.6	76.8	75.9	0.76	1.41	4.5	3.8	1.8	2.2	0.0013	9	50
0.75	M3AA 80 D	3GAA 082 315-••ECN1425		79.8	80.4	77.9	0.72	1.88	6.6	5	3.5	3.6	0.002	15	54
1.1	M3AA 90 LB	3GAA 092 314-••ECN1435		83.7	84.1	83	0.78	2.4	6.6	7.3	2.9	3.2	0.0043	16	50
1.5	M3AA 90 LD	3GAA 092 315-••ECN1435		84.2	84.1	81.9	0.76	3.3	7	9.9	3.1	3.5	0.0048	17	50
2.2	M3AA 100 LC	3GAA 102 313-••ECN1450		86.4	86.2	84.1	0.79	4.6	7.3	14.4	2.8	3.4	0.009	25	54
3	M3AA 100 LD	3GAA 102 314-••ECN1445		85.7	86.1	85.1	0.79	6.3	7	19.8	2.4	3	0.011	28	63
4	M3AA 112 MB	3GAA 112 312-••ECN1445		86.7	86.5	85.2	0.75	8.8	7.3	26.4	3.1	3.4	0.0126	34	64
5.5	M3AA 132 M	3GAA 132 312-••ECN1465		89	89.8	89.1	0.79	11.2	6.3	35.8	1.9	2.6	0.038	48	66
7.5	M3AA 132 MA	3GAA 132 314-••ECN1460		89.1	89.9	89.5	0.79	15.3	6.4	49	1.8	2.6	0.048	59	63

产品代码中的两个圆点表示可选的安装布置、电压及频率代码
(见订购信息一页)。

I_s / I_N = 启动电流
T_i / T_N = 转子堵转转矩
T_b / T_N = 最大转矩

根据 IEC 60034-2-1; 2007的要求, 给出效率值。
请注意, 在不知道测试方法的情况下, 这些数值不具有可比性。
ABB已经根据间接法计算出效率值, 且根据测量得出杂散负载损失(附加损失)。

过程用途铝壳电机 三相全封闭鼠笼式电机的技术数据

IE2

IP 55 - IC 411 - 绝缘等级F, 温升等级B
IE2效率等级, 根据IEC 60034-30; 2008

输出 kW	电机类型	产品代码	转速 r/min	效率 IEC 60034-2-1; 2007			功率 因数 cos φ	电流		转矩			惯性矩 J = 1/4 GD ² kgm ²	重量 kg	声压 等级 L _{PM} dB
				满载 100%	3/4 负载 75%	1/2 负载 50%		I _N A	I _s I _N	T _N Nm	T _i T _N	T _b T _N			
1000 r/min = 6-极			400 V 50 Hz			CENELEC设计									
0.18	M3AA 71 A	3GAA 073 311-••ECN885		59.5	61.1	56.5	0.71	0.61	3.1	1.94	1.7	1.9	0.00092	5.5	42
0.25	M3AA 71 B	3GAA 073 312-••ECN895		64	63.6	59.5	0.71	0.79	3.3	2.6	2.2	2.2	0.0012	6.5	42
0.37	M3AA 80 A	3GAA 083 311-••ECN905		68	70.7	68.3	0.73	1.07	3.6	3.9	1.6	2.1	0.002	9	47
0.55	M3AA 80 BB	3GAA 083 314-••ECN905		71.0	73.8	71.8	0.73	1.53	3.3	5.8	1.6	1.8	0.0026	10	47
0.75	M3AA 90 LB	3GAA 093 313-••ECN930		77.6	76.2	75.6	0.71	1.96	4	7.7	2	2.3	0.0048	18	44
1.1	M3AA 90 LD	3GAA 093 314-••ECN935		78.2	79.1	76.5	0.66	3	4.2	11.2	2.2	2.6	0.0056	20	44
1.5	M3AA 100 LC	3GAA 103 312-••ECN945		80.3	81.4	80.7	0.73	3.6	3.9	15.1	1.7	2	0.009	26	49
2.2	M3AA 112 MB	3GAA 113 312-••ECN955		81.9	82.3	79.8	0.72	5.3	5.2	21.9	1.8	2.2	0.01	34	56
3	M3AA 132 S	3GAA 133 311-••ECN960		83.3	83.6	81.7	0.65	7.9	4.3	29.8	1.6	2.3	0.031	39	57
4	M3AA 132 MB	3GAA 133 313-••ECN975		86.4	86.3	84.0	0.70	9.5	7.3	39.1	2.1	4.4	0.045	54	57
5.5	M3AA 132 MC	3GAA 133 314-••ECN965		86.1	86.1	84.3	0.67	13.7	6.2	54.4	2.5	2.8	0.049	59	61

产品代码中的两个圆点表示可选的安装布置、电压及频率代码
(见订购信息一页)。

I_s / I_N = 启动电流
T_i / T_N = 转子堵转转矩
T_b / T_N = 最大转矩

根据 IEC 60034-2-1; 2007的要求, 给出效率值。
请注意, 在不知道测试方法的情况下, 这些数值不具有可比性。
ABB已经根据间接法计算出效率值, 且根据测量得出杂散负载损失(附加损失)。

过程用途铝壳电机

三相全封闭鼠笼式电机的技术数据

IP 55 - IC 411 - 绝缘等级F, 温升等级B
IE2效率等级, 根据IEC 60034-30; 2008

输出 kW	电机类型	产品代码	转速 r/min	效率 IEC 60034-2-1; 2007			功率 因数 cos φ	电流		转矩			惯性矩 J = 1/4 GD ² kgm ²	重量 kg	声压 等级 L _{WA} dB
				满载 100%	3/4 负载 75%	1/2 负载 50%		I _N A	I _s I _N	T _N Nm	T ₁ T _N	T _b T _N			
750 r/min = 8-极			400 V 50 Hz			CENELEC设计									
0.09	M3AA 71 A	3GAA 074 001-••ECN675		48.8	45.2	37.8	0.57	0.46	2.5	1.27	2.2	2.1	0.00092	5.5	40
0.12	M3AA 71 B	3GAA 074 002-••ECN665		51.5	49	41.9	0.6	0.56	2.5	1.72	2.2	2.1	0.0012	6.5	43
0.18	M3AA 80 A	3GAA 084 001-••ECN690		57.2	55.4	48.8	0.61	0.74	2.9	2.4	2.3	2.3	0.0018	8.5	45
0.25	M3AA 80 B	3GAA 084 002-••ECN690		61.4	60	54	0.6	0.97	3.1	3.4	2.5	2.5	0.0024	9.5	50
0.37	M3AA 90 S	3GAA 094 001-••ECN695		59.4	56.3	49.1	0.54	1.66	2.7	5	1.6	2.1	0.0032	13	52
0.55	M3AA 90 L	3GAA 094 002-••ECN660		59.1	59.5	55.2	0.58	2.3	2.1	7.9	1.5	1.6	0.0043	16	52
0.75	M3AA 100 LA	3GAA 104 001-••ECN720		70.7	67.1	59.9	0.47	3.2	3.9	9.9	2.8	3.6	0.0069	20	46
1.1	M3AA 100 LB	3GAA 104 002-••ECN695		76	76.5	74.6	0.66	3.1	3.4	15.1	1.7	2.2	0.0082	23	53
1.5	M3AA 112 M	3GAA 114 101-••ECN690		74.4	75.9	74.1	0.7	4.1	3.2	20.7	1.4	1.87	0.01	28	55
2.2	M3AA 132 S	3GAA 134 001-••ECN715		77.7	79.2	77.6	0.65	6.2	3.4	29.3	1.3	1.9	0.0038	46	56
3	M3AA 132 M	3GAA 134 002-••ECN715		79.3	80.8	79.8	0.64	8.5	3.2	40	1.2	1.8	0.0045	53	58

产品代码中的两个圆点表示可选的安装布置、电压及频率代码
(见订购信息一页)。

I_s / I_N = 启动电流
T₁ / T_N = 转子堵转转矩
T_b / T_N = 最大转矩

根据 IEC 60034-2-1; 2007的要求, 给出效率值。
请注意, 在不知道测试方法的情况下, 这些数值不具有可比性。
ABB已经根据间接法计算出效率值, 且根据测量得出杂散负载损失(附加损失)。

过程用途铝壳电机 – 变量代码

代码 ¹⁾	变量代码	机座号					
		71	80	90	100	112	132
平衡							
417	B级振动 (IEC 60034-14)。	NA	NA	P	P	P	P
423	无键平衡。	NA	NA	P	P	P	P
424	全键平衡。	NA	NA	P	P	P	P
轴承和润滑							
036	轴承的运输锁定装置。	NA	NA	M	M	M	M
037	驱动端滚柱轴承。	NA	NA	P	P	P	P
039	耐低温润滑脂。	NA	NA	M	M	M	M
040	耐高温润滑脂。	NA	NA	M	M	M	M
041	通过注脂嘴可再润滑的轴承。	NA	NA	P	P	M	M
042	锁定的驱动端。	NA	NA	S	S	S	S
043	SPM震动测量接头	NA	NA	R	R	R	R
057	两端的2RS轴承。	NA	NA	M	M	M	M
058	驱动端角接触轴承， 轴力远离轴承。	NA	NA	M	M	M	M
059	非驱动端角接触轴承， 轴力朝向轴承。	NA	NA	M	M	M	M
188	63系列轴承。	NA	NA	M	S	S	M
796	注脂嘴JIS B 1575 PT 1/8 A类	NA	NA	NA	NA	NA	NA
797	不锈钢SPM注脂嘴	NA	NA	R	R	M	M
798	不锈钢注脂嘴	NA	NA	NA	NA	NA	NA
部门标准设计							
071	冷却塔负载	NA	NA	NA	NA	R	R
142	"Manilla连接"。	NA	NA	P	P	P	P
178	不锈钢/耐酸螺栓。	NA	NA	M	M	M	M
209	非标准电压或频率 (特殊绕组)。	NA	NA	P	P	P	P
217	铸铁端盖 (用于铝制电机)。	NA	NA	M	M	M	M
425	防腐定子和转子铁芯。	P	P	P	P	P	P
785	增强型湿热带电机。	NA	NA	NA	NA	NA	NA
冷却系统							
053	金属风扇罩。	NA	NA	M	M	M	M
068	轻合金金属风扇	NA	NA	M	M	M	M
075	冷却方式 IC418 (无风扇)。	NA	NA	P	P	P	P
183	独立电机冷却 (轴流风扇，非驱动端)。	NA	NA	M	M	M	P
189	独立电机冷却，IP44，400V，50Hz (轴流风扇，非驱动端)。	NA	NA	NA	NA	NA	NA
793	减噪风扇 (2极风扇)。	NA	NA	NA	NA	NA	NA
794	减噪风扇 (4极风扇)。	NA	NA	NA	NA	NA	NA
联轴器							
035	安装客户提供的半联轴器组件	NA	NA	R	R	R	R
文件材料							
141	配尺寸图。	NA	NA	R	R	R	R
排水孔							
065	塞紧现有排水孔。	NA	NA	M	M	M	M
接地螺栓							
067	外部接地螺栓。	NA	NA	M	M	M	M
危险环境							
452	DIP/Ex tD根据ATEX指令94/9/EC， T= 125 ° C，分类3D，IP55	NA	NA	M	M	M	M
453	DIP/Ex tD根据ATEX指令94/9/EC， T= 125 ° C，分类2D，IP65	NA	NA	P	P	M	M
480	Ex nA II根据ATEX指令94/9/EC，温度等级T3	NA	NA	M	M	M	M

¹⁾ 某些变量代码不能同时使用。

S = 标配。

M = 修改库存电机，或者新生产时，可以
限制每张订单的数量。

P = 仅限新生产。

R = 按照要求提供。
NA = 不适用。

代码 ¹⁾	变量代码	机座号					
		71	80	90	100	112	132
加热元件							
450	加热元件, 100-120V	NA	NA	M	M	M	M
451	加热元件, 200-240V	NA	NA	M	M	M	M
绝缘系统							
014	绕组绝缘等级H。	NA	NA	P	P	P	P
405	适用于变频器电源的特殊绕组绝缘。	NA	NA	P	P	P	P
406	用于电源 >690<=1000 V的绕组。	NA	NA	NA	NA	NA	NA
安装方式							
007	IM 3001法兰安装, IEC法兰, 由IM 1001派生 (B3派生出B5)。	NA	NA	NA	NA	NA	NA
008	IM 2101底脚/法兰安装, IEC法兰, 由IM 1001派生 (B3派生出B34)。	M	M	M	M	M	M
009	IM 2001底脚/法兰安装, IEC法兰, 由IM 1001派生 (B3派生出B35)。	M	M	M	M	M	M
047	IM 3601法兰安装, IEC法兰, 由IM 3001派生 (B5派生出B14)。	NA	NA	M	M	M	M
048	IM 3001法兰安装, IEC法兰, 由IM 3601派生 (B14派生出B5)。	NA	NA	M	M	M	M
066	不同于IM B3 (1001)、IM B5 (3001)、B14 (3601)、IM B35 (2001) & IM B34 (2101) 的指定安装位置修改	NA	NA	M	M	M	M
116	特殊法兰。	NA	NA	R	R	NA	NA
200	法兰圈固定座。	NA	NA	M	M	M	M
218	法兰圈FT 85。	NA	NA	M	NA	NA	NA
219	法兰圈FT 100。	NA	NA	M	NA	NA	NA
220	法兰圈FF 100。	NA	NA	M	NA	NA	NA
223	法兰圈FF 115。	NA	NA	M	NA	NA	NA
224	法兰圈FT 115。	NA	NA	M	M	M	NA
226	法兰圈FF 130。	NA	NA	M	M	M	NA
227	法兰圈FT 130。	NA	NA	M	M	M	NA
229	法兰FT 130。	NA	NA	NA	M	M	NA
233	法兰圈FF 165。	NA	NA	M	M	M	NA
234	法兰圈FT 165。	NA	NA	M	M	M	NA
235	法兰FF 165。	NA	NA	M	NA	NA	NA
236	法兰FT 165。	NA	NA	NA	NA	NA	M
243	法兰圈FF 215。	NA	NA	NA	M	M	M
244	法兰圈FT 215。	NA	NA	NA	M	M	M
253	法兰圈FF 265。	NA	NA	NA	NA	NA	M
254	法兰圈FT 265。	NA	NA	NA	NA	NA	M
255	法兰FF 265。	NA	NA	NA	NA	NA	M
260	法兰FT 115。	NA	NA	M	NA	NA	NA
306	IM 1001底脚安装, 由IM 3601派生 (B14派生出B3)。	NA	NA	M	M	M	M
307	IM 2101底脚/法兰安装, IEC法兰, 由IM 3601派生 (B14派生出B34)。	NA	NA	M	M	M	M
308	IM 2001底脚/法兰安装, IEC法兰, 由IM 3601派生 (B14派生出B35)。	NA	NA	M	M	M	M
309	IM 1001底脚安装, 由IM 3001派生 (B5派生出B3)。	NA	NA	M	M	M	M
310	IM 2101底脚/法兰安装, IEC法兰, 由IM 3001派生 (B5派生出B34)。	NA	NA	M	M	M	M
311	IM 2001底脚/法兰安装, IEC法兰, 由IM 3001派生 (B5派生出B35)。	NA	NA	M	M	M	M
312	IM 1001底脚安装, 由IM 2101派生 (B34派生出B3)。	NA	NA	M	M	M	M

¹⁾ 某些变量代码不能同时使用。

S = 标配。
M = 修改库存电机, 或者新生产时, 可以限制每张订单的数量。

P = 仅限新生产。
R = 按照要求提供。
NA = 不适用。

代码 ¹⁾	变量代码	机座号					
		71	80	90	100	112	132
315	IM 2001底脚/法兰安装, IEC法兰, 由IM 2101派生 (B34派生出B35)。	NA	NA	M	M	M	M
316	IM 1001底脚安装, 由IM 2001派生 (B35派生出B3)。	NA	NA	M	M	M	M
319	IM 2101底脚/法兰安装, IEC法兰, 由IM 2001派生 (B35派生出B34)。	NA	NA	M	M	M	M
油漆							
114	特殊油漆颜色, 标准等级。	NA	NA	M	M	M	M
168	仅限底漆。	NA	NA	P	P	P	P
179	特殊油漆规格。	NA	NA	R	R	R	R
防护							
005	金属防护罩, 立式电机, 轴伸向下。	NA	NA	M	M	M	M
072	驱动端径向密封。	NA	NA	M	M	M	M
158	防护等级IP65。	NA	NA	M	M	M	M
211	耐气候性, IP xx W	NA	NA	M	M	M	M
403	防护等级IP56。	NA	NA	M	M	M	M
404	防护等级IP56, 无风扇和风扇罩。	NA	NA	P	P	P	P
784	驱动端Gamma密封件。	NA	NA	M	M	M	M
铭牌和指示牌							
002	重敲铭牌电压、频率、输出, 连续工作。	M	M	M	M	M	M
003	独立序号。	NA	NA	M	M	M	M
004	标准铭牌上的其他文本 (空白文本行至多12位) 重敲铭牌输出 (恒定电压、频率)。	NA	NA	M	M	M	M
095	间歇工作制。	NA	NA	M	M	M	M
098	不锈钢铭牌。	NA	NA	M	M	M	M
135	安装其他不锈钢指示牌。	NA	NA	M	M	M	M
138	安装其他铝制指示牌。	NA	NA	M	M	M	M
139	其他标识牌, 单独交付。	NA	NA	M	M	M	M
160	固定其他铭牌。	NA	NA	M	M	M	M
161	其他铭牌, 单独交付。	NA	NA	M	M	M	M
162	固定到定子上的铭牌。	NA	NA	S	S	S	NA
163	变频器铭牌。 依照报价的额定数据。	NA	NA	R	R	R	M
198	铝制铭牌。	NA	NA	S	S	S	M
轴和转子							
069	符合基本目录的双轴伸。	NA	NA	P	P	P	P
070	一个或两个特殊轴伸标准轴材料。	NA	NA	P	P	P	P
131	随半键交付的电机 (未超出轴径的键)	NA	NA	M	M	M	M
165	带开口键槽的轴外伸。	NA	NA	P	P	P	P
410	不锈钢轴 (标准或非标准设计)。	NA	NA	P	P	P	P
标准和规范							
010	满足CSA安全证书。	NA	NA	P	P	P	P
011	满足CSA能效认证 (包含代码010)。	NA	NA	NA	NA	NA	NA
029	满足Underwriters实验室(UL)要求。	NA	NA	P	P	R	P
331	不用于EU销售使用的IE1电机	M	M	M	M	M	M
500	满足韩国MEPS效率规范	NA	NA	NA	NA	NA	NA
540	中国能量标签	NA	NA	NA	NA	NA	NA
542	NBR设计	P	P	P	P	P	P
778	GOST出口/进口证书 (俄罗斯)。	NA	NA	M	M	M	M
779	SASO出口/进口证书 (沙特阿拉伯)	NA	NA	NA	NA	NA	NA

¹⁾ 某些变量代码不能同时使用。

S = 标配。
M = 修改库存电机, 或者新生产时, 可以限制每张订单的数量。

P = 仅限新生产。
R = 按照要求提供。
NA = 不适用。

代码 ¹⁾	变量代码	机座号					
		71	80	90	100	112	132
定子绕组温度传感器							
120	定子绕组中KTY 84-130 (1个每相)。	NA	NA	NA	NA	NA	NA
121	双金属检测器, 常开型 (NCC), (3个串联), 130°C, 定子绕组中。	NA	NA	M	M	M	M
122	双金属检测器, 常开型 (NCC), (3个串联), 150°C, 定子绕组中。	NA	NA	M	M	M	M
123	双金属检测器, 常开型 (NCC), (3个串联), 170°C, 定子绕组中。	NA	NA	M	M	M	M
124	双金属检测器, 常开型 (NCC), (3个串联), 140°C, 定子绕组中。	NA	NA	NA	NA	NA	NA
125	双金属检测器, 常开型 (NCC), (2x3串联), 150°C, 定子绕组中。	NA	NA	M	M	M	M
127	双金属检测器, 常开型 (NCC), (3个串联, 130°C和3个串联150°C), 定子绕组中。	NA	NA	M	M	M	M
321	双金属检测器, 闭合型 (NO), (3个并联), 130°C, 定子绕组中。	NA	NA	M	M	M	M
322	双金属检测器, 闭合型 (NO), (3个并联), 150°C, 定子绕组中。	NA	NA	M	M	M	M
323	双金属检测器, 闭合型 (NO), (3个并联), 170°C, 定子绕组中。	NA	NA	P	P	P	P
325	双金属检测器, 闭合型 (NO), (2x3并联), 150°C, 定子绕组中。	NA	NA	P	P	M	M
327	双金属检测器, 闭合型 (NO), (3个并联, 130°C和3个并联, 150°C), 定子绕组中。	NA	NA	P	P	M	M
435	PTC-热敏电阻 (3个串联), 130°C, 定子绕组中。	NA	NA	M	M	M	M
436	PTC-热敏电阻 (3个串联), 150°C, 定子绕组中。	NA	NA	M	M	M	M
437	PTC-热敏电阻 (3个串联), 170°C, 定子绕组中。	M	M	M	M	M	M
439	PTC-热敏电阻 (2x3个串联), 150°C, 定子绕组中。	NA	NA	M	M	M	M
440	PTC-热敏电阻 (3个串联, 110°C&3个串联, 130°C), 定子绕组中。	NA	NA	P	P	P	P
441	PTC-热敏电阻 (3个串联, 130°C&3个串联, 150°C), 定子绕组中。	NA	NA	M	M	M	M
442	PTC-热敏电阻 (3个串联, 150°C&3个串联, 170°C), 定子绕组中。	NA	NA	P	P	M	M
445	定子绕组中PT-100 2-线, 每相1个	NA	NA	R	M	M	M
446	定子绕组中PT-100 2-线, 每相2个	NA	NA	R	R	R	R
接线盒							
015	以D型连接供电的电机。	NA	NA	M	M	M	M
016	接线盒中9个端子	NA	NA	P	P	P	P
017	以Y型连接供电的电机。	NA	NA	P	P	NA	NA
019	大于标准接线盒。	NA	NA	NA	NA	NA	NA
021	左侧接线盒 (从驱动端看)。	NA	NA	NA	NA	NA	NA
136	扩展电缆连接, 标准接线盒。	NA	NA	P	P	P	P
137	扩展电缆连接, 低接线盒, “散落导线”	NA	NA	P	P	P	P
180	右侧接线盒 (从驱动端看)。	NA	NA	NA	NA	NA	NA
230	标准金属电缆接头。	NA	NA	M	M	M	M
375	标准塑料电缆接头	NA	NA	M	M	M	M
376	两个标准塑料电缆接头	NA	NA	M	M	M	M
418	辅助独立接线盒, 标准材料。	NA	NA	NA	R	R	R
467	低于标准接线盒和橡胶扩展电缆。电缆长度2m。	NA	NA	NA	NA	NA	NA
729	用于电缆接头的铝制非钻孔法兰	NA	NA	NA	NA	NA	NA
731	两个标准金属电缆接头。	NA	NA	M	M	M	M

¹⁾ 某些变量代码不能同时使用。

S = 标配。
M = 修改库存电机, 或者新生产时, 可以限制每张订单的数量。

P = 仅限新生产。
R = 按照要求提供。
NA = 不适用。

代码 ¹⁾	变量代码	机座号					
		71	80	90	100	112	132
739	根据DIN 42925, 1999年8月草案, 准备金属电缆接头。	NA	NA	NA	NA	NA	NA
740	准备PG电缆接头。	NA	NA	NA	NA	NA	NA
测试							
140	测试确认。	NA	NA	NA	NA	NA	NA
145	目录电机的型式试验及报告, 400V 50Hz。	NA	NA	M	M	M	M
146	特殊交付批次中一台电机的型式试验及报告。	NA	NA	M	M	M	M
147	特殊交付批次中一台电机的型式试验及报告, 客户见证。	NA	NA	M	M	M	M
148	常规试验及报告。	NA	NA	M	M	M	M
149	符合独立试验规范的试验。	NA	NA	R	R	NA	NA
153	船级社要求的减化。	NA	NA	M	M	M	M
221	特殊交付批次中一台电机的型式和多点负载 试验及报告。	NA	NA	M	M	M	M
222	特殊交付批次中一台电机的转矩/转速曲线、 型式和多点负荷试验及报告。	NA	NA	P	P	P	P
760	振动水平试验	NA	NA	P	P	P	P
762	特殊交付批次中一台电机的噪声等级试验。	NA	NA	P	P	P	P
763	特殊交付批次中一台电机的噪声频谱试验。	NA	NA	P	P	NA	NA
变速驱动器							
181	标注有VSD运行ABB标准负载值的铭牌。 必选其他VSD运行辅助装置。	NA	NA	R	R	R	R
470	为空心轴脉冲编码器预留 (L&L同类仪表)。	NA	NA	R	R	R	R
472	1024 脉冲编码器 (L&L 861007455-1024)。	NA	NA	R	R	R	P
473	2048 脉冲编码器 (L&L 861007455-2048)。	NA	NA	R	R	R	R
474	独立电机冷却 (轴流风扇、非驱动端) 为 空心轴编码器预留 (L&L同类仪表)。	NA	NA	R	R	R	R
476	独立电机冷却 (轴流风扇、非驱动端) 和 1024 脉冲编码器 (L&L 861007455-1024)。	NA	NA	R	R	R	P
477	独立电机冷却 (轴流风扇、非驱动端) 和 2048 脉冲编码器 (L&L 861007455-2048)。	NA	NA	R	R	R	R
570	为空心轴脉冲编码器预留 (L&L 503)。	NA	NA	NA	NA	R	R
572	1024 脉冲转速计 (L&L 503)。	NA	NA	NA	NA	NA	NA
573	2048 脉冲转速计 (L&L 503)。	NA	NA	NA	NA	NA	NA
574	独立电机冷却 (轴流风扇、非驱动端), 为空心轴编码器预留 (L&L 503)。	NA	NA	NA	NA	NA	NA
576	独立电机冷却 (轴流风扇、非驱动端) 和 1024 脉冲编码器 (L&L 503)。	NA	NA	NA	NA	NA	NA
577	独立电机冷却 (轴流风扇、非驱动端) 和 2048 脉冲编码器 (L&L 503)。	NA	NA	NA	NA	NA	NA
580	独立电机冷却, IP44, 400V, 50Hz (轴流风扇、 非驱动端) 和1024 脉冲编码器 (L&L 503)。	NA	NA	NA	NA	NA	NA
581	独立电机冷却, IP44, 400V, 50Hz (轴流风扇、 非驱动端) 和2048 脉冲编码器 (L&L 503)。	NA	NA	NA	NA	P,R	P,R
661	1024 脉冲转速计安装型, Hohner系列59, 11-30V	NA	NA	P	P	P	P
662	2048 脉冲转速计安装型, Hohner系列59, 11-30V	NA	NA	P	P	P	P
701	非驱动端绝缘轴承。	NA	NA	NA	NA	NA	NA
704	EMC电缆接头。	NA	NA	M	M	M	M
Y/Δ 启动							
117	双速Y/D启动端子 (双速绕组)。	NA	NA	P	P	P	P
118	高速Y/D启动端子 (双速绕组)。	NA	NA	P	P	P	P

¹⁾ 某些变量代码不能同时使用。

S = 标配。
M = 修改库存电机, 或者新生产时, 可以
限制每张订单的数量。

P = 仅限新生产。
R = 按照要求提供。
NA = 不适用。

过程用途铝壳电机尺寸图

M3AA 71 - 112

底脚安装型电机;
IM B3 (IM 1001), IM 1002

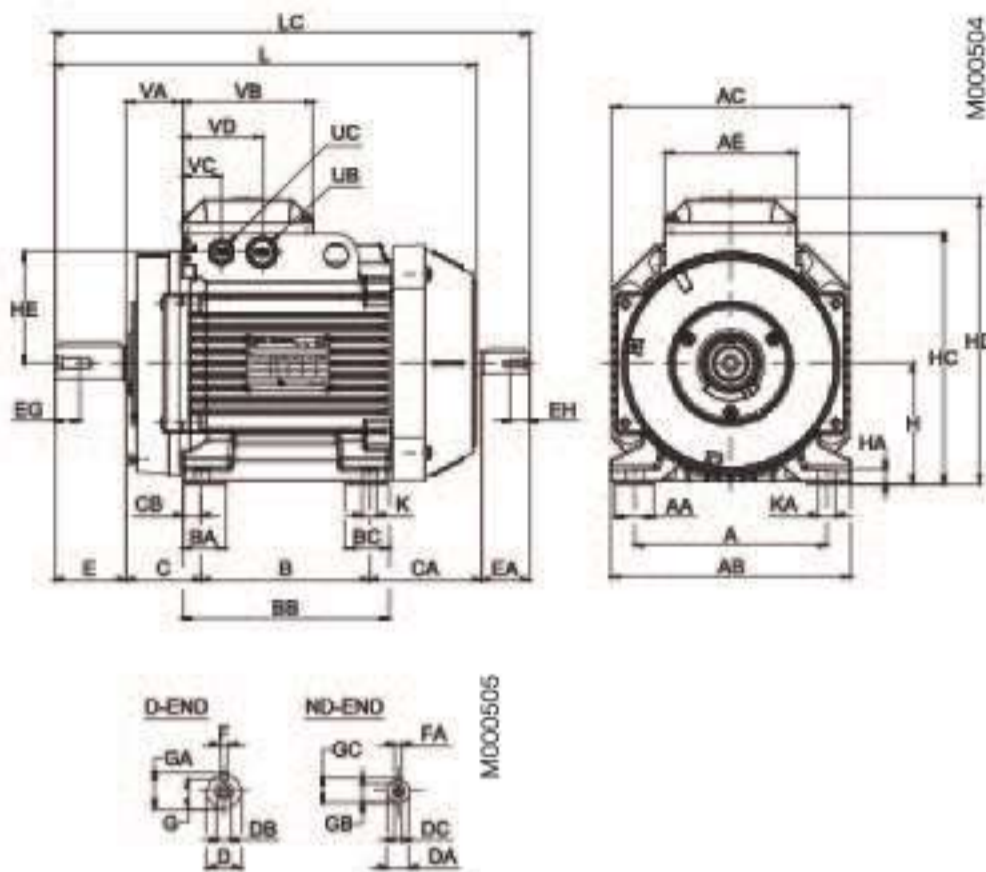

法兰安装型电机, 大法兰;
IM B5 (IM 3001), IM 3002

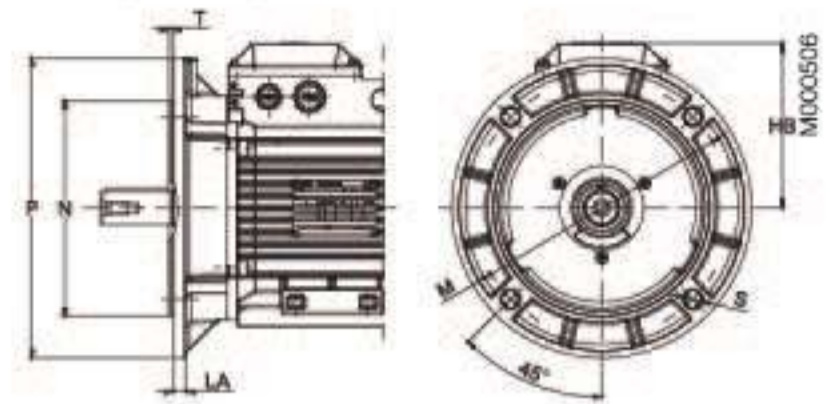

法兰安装型电机, 小法兰;
IM B14 (IM 3601)

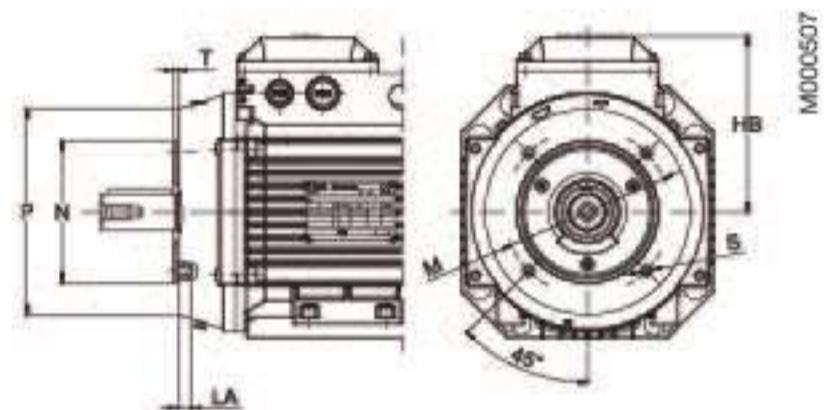

IM B3 (IM 1001), IM 1002

电机规格	A	AA	AB	AC	AE	B	BA	BB	BC	C	CA	CB	D	DA	DB	DC	E	EA	EG	EH	F	FA
71	112	23	136	130	97	90	24.5	110	24.5	45	79.5	10	14	11	M5	M4	30	23	12.5	10	5	4
80	125	27	154	150	97	100	32	125	32	50	80.5	12.5	19	14	M6	M5	40	30	16	12.5	6	5
90S	140	27	170	177	110	100	32	125	32	56	83.5	12.5	24	14	M8	M5	50	30	19	12.5	8	5
90L	140	27	170	177	110	125	32	150	32	56	83.5	12.5	24	14	M8	M5	50	30	19	12.5	8	5
90 LD	140	27	170	177	110	125	32	150	32	56	105.5	12.5	24	14	M8	M5	50	30	19	12.5	8	5
100	160	32	200	197	110	140	36	172	36	63	93	16	28	19	M10	M6	60	40	22	16	8	6
100 LD	160	32	200	197	110	140	36	172	36	63	115	16	28	19	M10	M6	60	40	22	16	8	6
112	190	32	230	197	110	140	36	172	36	70	136	16	28	19	M10	M6	60	40	22	16	8	6

电机规格	G	GA	GB	GC	H	HA	HC	HD	HE	K	KA	L	LC	UB	UC	VA	VB	VC	VD
71	11	16	8.5	12.5	71	9	151	180	63.5	7	11	240	267	M20	M20	35			
80	15.5	21.5	11	16	80	10	164.5	193.5	68	10	10	265.5	300.5	M20	M20	37.5	97	30.5	66.5
90S	20	27	11	16	90	10	189	217	82.5	10	14	284.5	319.5	M25	M20	43.5	110	33	67
90L	20	27	11	16	90	10	189	217	82.5	10	14	309.5	344.5	M25	M20	43.5	110	33	67
90 LD	20	27	11	16	90	10	189	217	82.5	10	14	331.5	366.5	M25	M20	43.5	110	33	67
100	24	31	15.5	21.5	100	12	209	237	92.5	12	15	351	396	M25	M20	46.5	110	33	67
100 LD	24	31	15.5	21.5	100	12	209	237	92.5	12	15	373	418	M25	M20	46.5	110	33	67
112	24	31	15.5	21.5	112	12	221	249	92.5	12	15	393	436	M25	M20	46.5	110	33	67

IM B5 (IM3001), IM 3002

电机规格	HB	LA	M	N	P	S	T
71	109	9.5	130	110	160	10	3.5
80	113.5	10	165	130	200	12	3.5
90S	127	10	165	130	200	12	3.5
90L	127	10	165	130	200	12	3.5
90 LD	127	10	165	130	200	12	3.5
100	137	11	215	180	250	15	4
100 LD	137	11	215	180	250	15	4
112	137	11	215	180	250	15	4

IM B14 (IM 3601), IM 3602

电机规格	HB	LA	M	N	P	S	T
71	109	11	85	70	105	M6	3
80	113.5	11	100	80	120	M6	3
90S	127	13	115	95	140	M8	3
90L	127	13	115	95	140	M8	3
90 LD	127	13	115	95	140	M8	3
100	137	14	130	110	160	M8	3.5
100 LD	137	14	130	110	160	M8	3.5
112	137	14	130	110	160	M8	3.5

公差:

A,B	±0.8	H	+0 -0.5
D, DA	ISO j6	N	ISO j6
F, FA	ISO h9	C, CA	±0.8

上表给出了以mm为单位的主尺寸。有关具体图纸, 请访问我们的网页 www.abb.com/motors&generators 或联系ABB。

过程用途铝壳电机尺寸图

M3AA 71 - 112

底脚和法兰安装型电机；
IM B35 (IM 2001), IM 2002, 大法兰

底脚和法兰安装型电机；
IM B34 (IM 2101), IM 2102, 小法兰

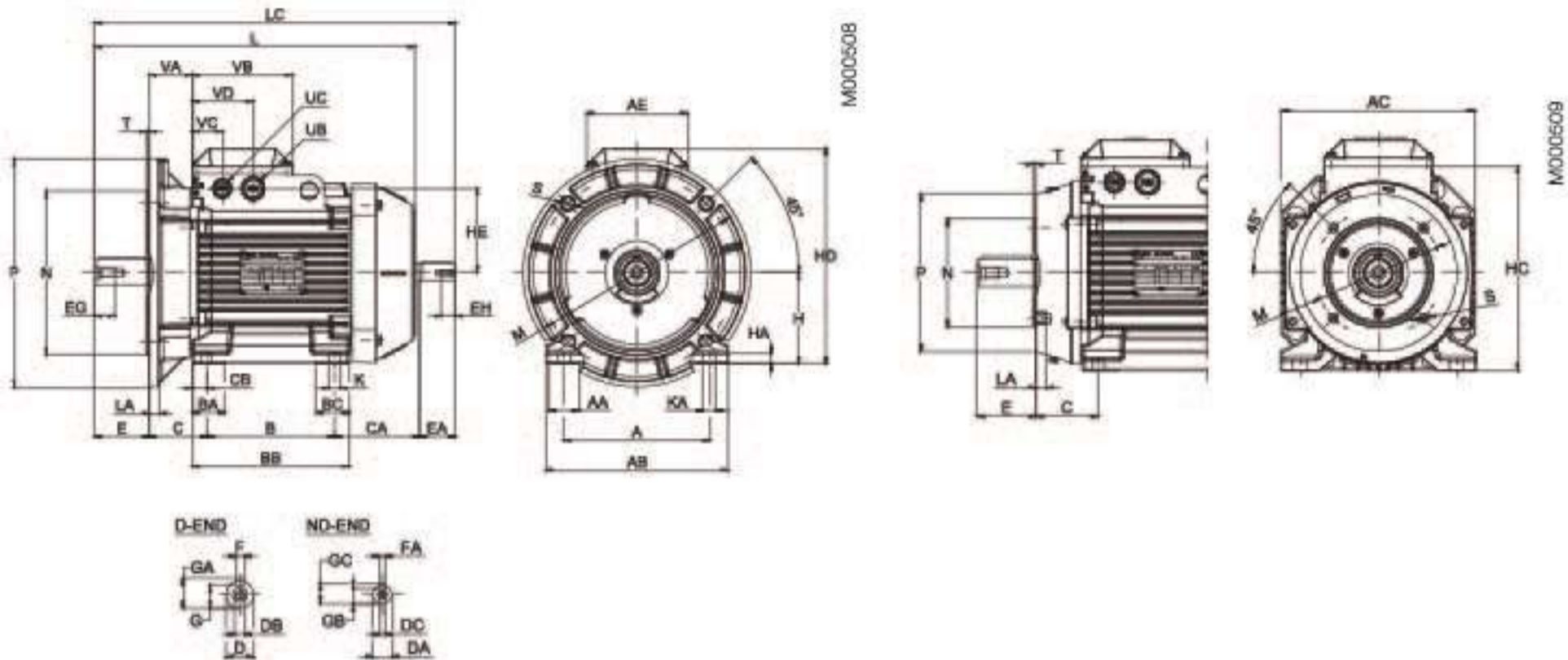

IM B35 (IM 2001), IM 2002; IM B34 (IM2101), IM 2102

电机规格	A	AA	AB	AC	AE	B	BA	BB	BC	C	CA	CB	D	DA	DB	DC	E	EA	EG	EH	F	FA
71	112	23	136	130	97	90	24.5	110	24.5	45	79.5	10	14	11	M5	M4	30	23	12.5	10	5	4
80	125	27	154	150	97	100	32	125	32	50	80.5	12.5	19	14	M6	M5	40	30	16	12.5	6	5
90S	140	27	170	177	110	100	32	125	32	56	83.5	12.5	24	14	M8	M5	50	30	19	12.5	8	5
90L	140	27	170	177	110	125	32	150	32	56	83.5	12.5	24	14	M8	M5	50	30	19	12.5	8	5
90 LD	140	27	170	177	110	125	32	150	32	56	105.5	12.5	24	14	M8	M5	50	30	19	12.5	8	5
100	160	32	200	197	110	140	36	172	36	63	93	16	28	19	M10	M6	60	40	22	16	8	6
100 LD	160	32	200	197	110	140	36	172	36	63	115	16	28	19	M10	M6	60	40	22	16	8	6
112	190	32	230	197	110	140	36	172	36	70	136	16	28	19	M10	M6	60	40	22	16	8	6

电机规格	G	GA	GB	GC	H	HA	HC	HD	HE	K	KA	L	LC	UB	UC	VA	VB	VC	VD
71	11	16	8.5	12.5	71	9	151	180	63.5	7	11	240	267	M20	M20	35			
80	15.5	21.5	11	16	80	10	164.5	193.5	68	10	10	265.5	300.5	M20	M20	37.5	97	30.5	66.5
90S	20	27	11	16	90	10	189	217	82.5	10	14	284.5	319.5	M25	M20	43.5	110	33	67
90L	20	27	11	16	90	10	189	217	82.5	10	14	309.5	344.5	M25	M20	43.5	110	33	67
90 LD	20	27	11	16	90	10	189	217	82.5	10	14	331.5	366.5	M25	M20	43.5	110	33	67
100	24	31	15.5	21.5	100	12	209	237	92.5	12	15	351	396	M25	M20	46.5	110	33	67
100 LD	24	31	15.5	21.5	100	12	209	237	92.5	12	15	373	418	M25	M20	46.5	110	33	67
112	24	31	15.5	21.5	112	12	221	249	92.5	12	15	393	436	M25	M20	46.5	110	33	67

IM B35 (IM2001), IM 2002

电机规格	HB	LA	M	N	P	S	T
71	109	9.5	130	110	160	10	3.5
80	113.5	10	165	130	200	12	3.5
90S	127	10	165	130	200	12	3.5
90L	127	10	165	130	200	12	3.5
90 LD	127	10	165	130	200	12	3.5
100	137	11	215	180	250	15	4
100 LD	137	11	215	180	250	15	4
112	137	11	215	180	250	15	4

IM B34 (IM 2101), IM 2102

电机规格	HB	LA	M	N	P	S	T
71	109	11	85	70	105	M6	3
80	113.5	11	100	80	120	M6	3
90S	127	13	115	95	140	M8	3
90L	127	13	115	95	140	M8	3
90 LD	127	13	115	95	140	M8	3
100	137	14	130	110	160	M8	3.5
100 LD	137	14	130	110	160	M8	3.5
112	137	14	130	110	160	M8	3.5

公差:

A, B	±0.8	H	+0 -0.5
D, DA	ISO j6	N	ISO j6
F, FA	ISO h9	C, CA	±0.8

上表给出了以mm为单位的主尺寸。有关具体图纸，请访问我们的网页 www.abb.com/motors&generators 或联系ABB。

过程用途铝壳电机尺寸图 两件式法兰特殊设计

M3AA 71 - 132

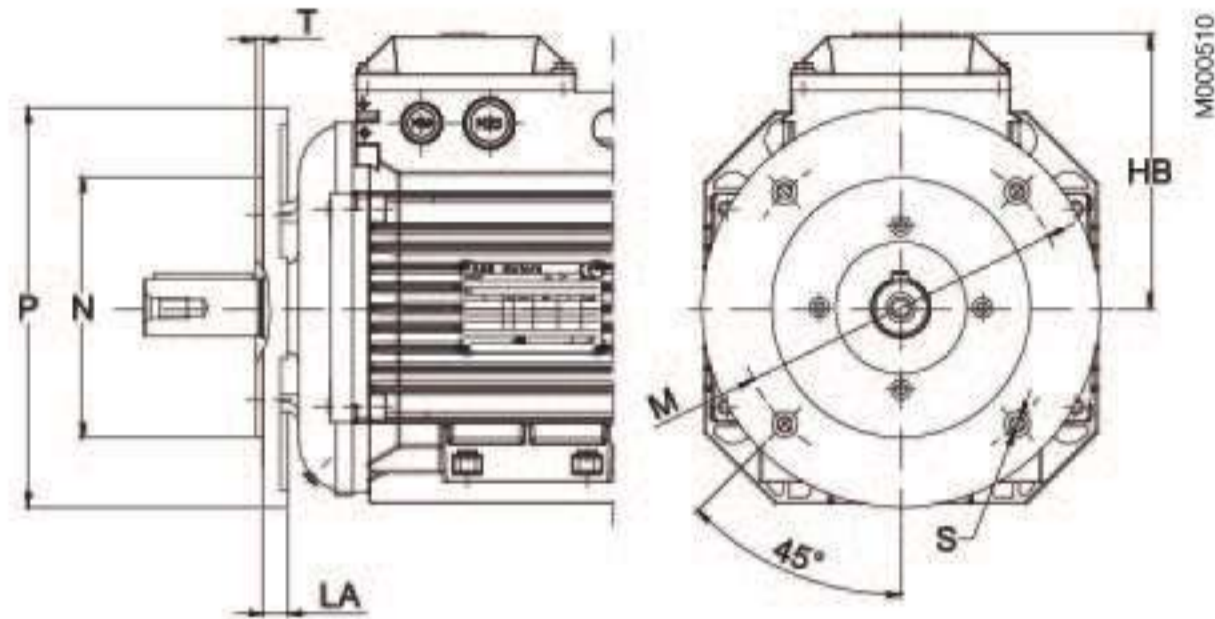

电机规格	IEC法兰	法兰尺寸							附加代码	
		HB	P	M	N	LA	S	T	FF	FT
71	FT85	105	105	85	70	7.5	M6	2.5	-	218
	FF100/FT100	105	120	100	80	7.5	M6	3	220	219
	FF115/FT115	105	140	115	95	9.5	M8	3	223	224
	FF130/FT130	105	160	130	110	9.5	M8	3.5	226	227
	FF165/FT165	105	200	165	130	10.5	M10	3.5	233	234
80	FT85	110	105	85	70	7.5	M6	2.5	-	218
	FF100/FT100	110	120	100	80	7.5	M6	3	220	219
	FF115/FT115	110	140	115	95	9.5	M8	3	223	224
	FF130/FT130	110	160	130	110	9.5	M8	3.5	226	227
	FF165/FT165	110	200	165	130	10.5	M10	3.5	233	234
90	FT85	127	105	85	70	7.5	M6	2.5	-	218
	FF100/FT100	127	120	100	80	7.5	M6	3	220	219
	FF115/FT115	127	140	115	95	9.5	M8	3	223	224
	FF130/FT130	127	160	130	110	9.5	M8	3.5	226	227
	FF165/FT165	127	200	165	130	10.5	M10	3.5	233	234
100	FF130/FT130	137	160	130	110	9.5	M8	3.5	226	227
	FF165/FT165	137	200	165	130	10.5	M10	3.5	233	234
	FF215/FT215	137	250	215	180	12.5	M12	4	243	244
112	FF130/FT130	137	160	130	110	9.5	M8	3.5	226	227
	FF165/FT165	137	200	165	130	10.5	M10	3.5	233	234
	FF215/FT215	137	250	215	180	12.5	M12	4	243	244
132	FF215/FT215	164	250	215	180	12.5	M12	4	243	244
	FF265/FT265	164	300	265	230	16	M12	4	253	254

¹⁾ 当使用下述附加代码时，必须增加附加代码200“法兰固定座”。
²⁾ 适用于指定螺钉，具有间隙(FF)或螺纹(FT)孔的法兰。

公差:

N ISO j6

上表给出了以mm为单位的主尺寸。有关具体图纸，请访问我们的网页`www.abb.com/motors&generators`或联系ABB。

过程用途铝壳电机尺寸图 两件式法兰特殊设计

M3AA 132

底脚安装型电机; IM B 3 (IM 1001), IM 1002

法兰安装型电机, 大法兰;
IM B 5 (IM 3001), IM 3002

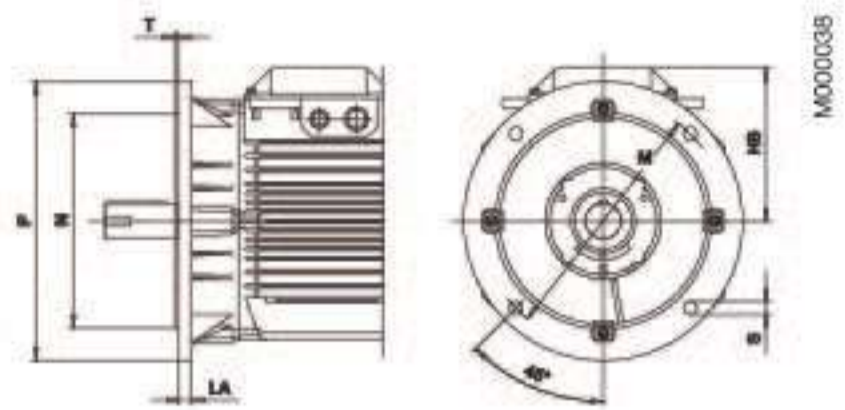
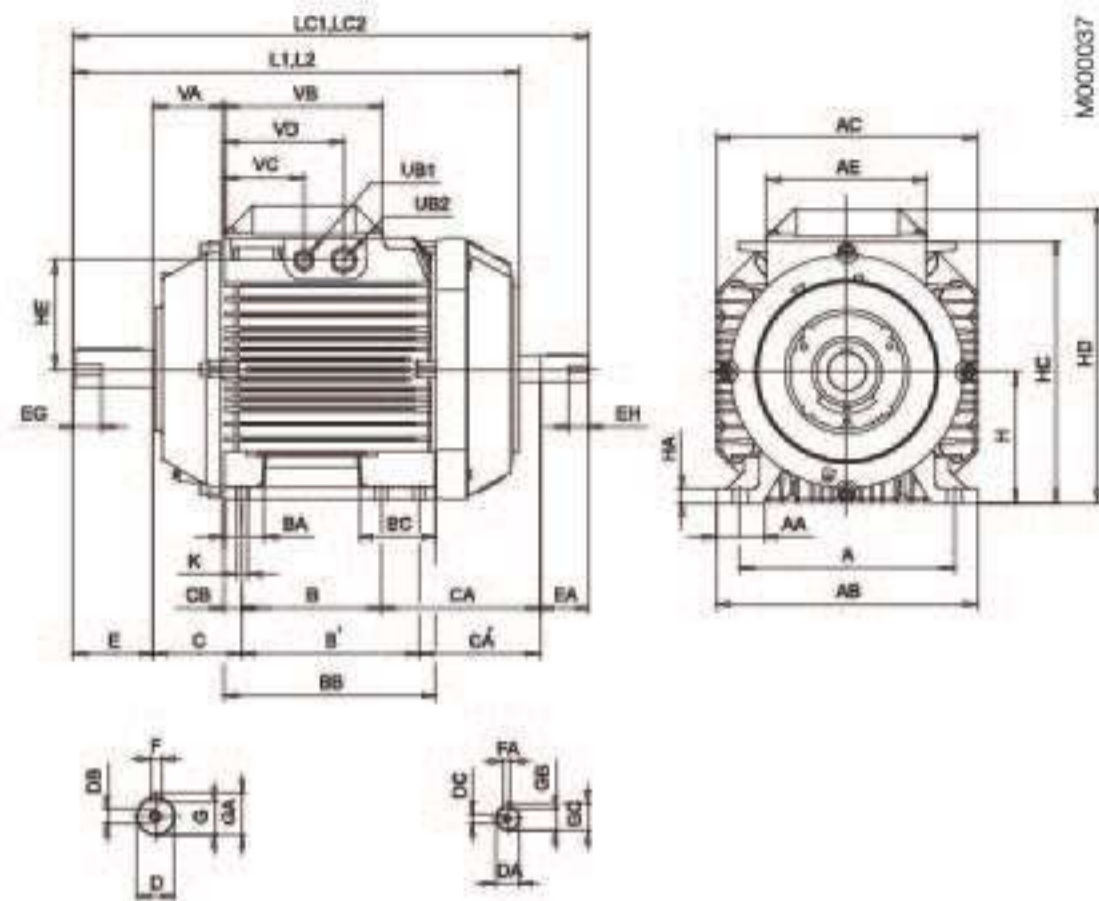

法兰安装型电机, 小法兰;
IM B 14 (IM 3601), IM 3602

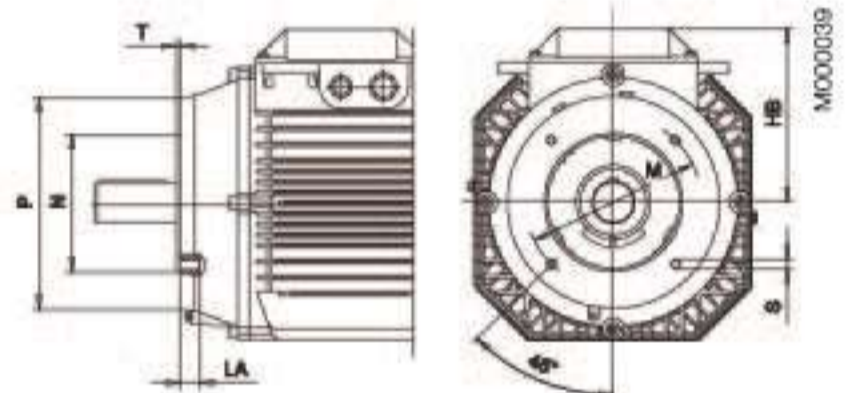

IM B3 (IM 1001), IM 1002

电机规格	A	AA	AB	AC	AE	B	B'	BA	BB	BC	C	CA	CA'	CB	D	DA	DB	DC	E	EA	EG	EH	F	FA
132 ¹⁾	216	47	262	261	160	140	178	40	212	76	89	158	120	18	38	24	M12	M8	80	50	28	19	10	8
132 ²⁾	216	47	262	261	160	140	178	40	212	76	89	178	140	18	38	24	M12	M8	80	50	28	19	10	8
132 SM	216	47	262	261	160	140	178	40	212	76	89	261	223	18	38	24	M12	M8	80	50	28	19	10	8

电机规格	G	GA	GB	GC	H	HA	HC	HD	HE	K	KA	L	LC	UB	UC	UD	VA	VB	VC	VD	VE
132 ¹⁾	33	41	20	27	132	14	263.5	295.5	109.5	12	15	447	517	M20	M25	-	71	160	80	120	
132 ²⁾	33	41	20	27	132	14	263.5	295.5	109.5	12	15	487	537	M20	M25	-	71	160	80	120	
132 SM	33	41	20	27	132	14	287	321	123.5	12	15	550	620	M40	M32	M12	71	160	42	102	136

IM B5 (IM3001), IM 3002

电机规格	HB	LA	M	N	P	S	T
132 ¹⁾	163.5	14	265	230	300	14.5	4
132 ²⁾	163.5	14	265	230	300	14.5	4
132 SM	189	14	265	230	300	14.5	4

IM B14 (IM 3601), IM 3602

电机规格	HB	LA	M	N	P	S	T
132 ¹⁾	163.5	14.5	165	130	200	M10	3.5
132 ²⁾	163.5	14.5	165	130	200	M10	3.5
132 SM	189	14.5	165	130	200	M10	3.5

¹⁾ 所有类型, 除SM, SC 2极, MC 6极
²⁾ SC 2极和MC 6极

公差:

A, B	ISO js14
C, CA	+2 -2
D	ISO k6
DA	ISO j6
F, FA	ISO h9
H	+0 -0.5
N	ISO j6

上表给出了以mm为单位的主尺寸。有关具体图纸, 请访问我们的网页 www.abb.com/motors&generators 或联系ABB。

过程用途铝壳电机尺寸图 两件式法兰特殊设计

M3AA 132

底脚和法兰安装型电机；IM B 35 (IM 2001), IM 2002, 大法兰

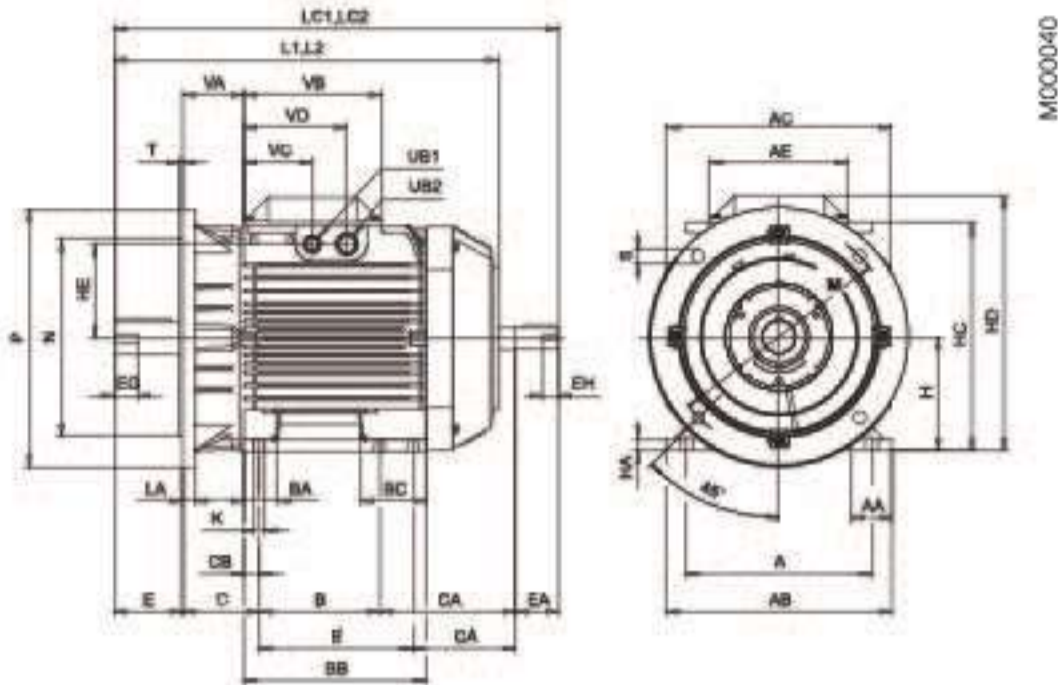

底脚和法兰安装型电机；IM B 34 (IM 2101), IM 2102, 小法兰

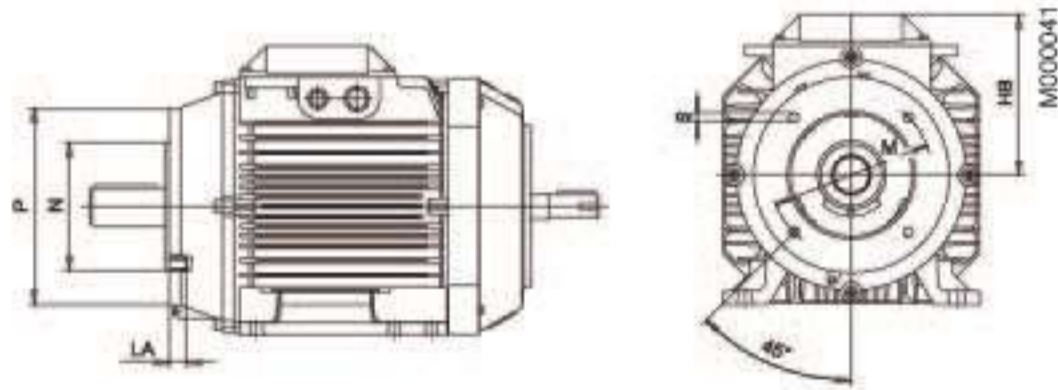

IM B3 (IM 2001), IM 2002

电机规格	A	AA	AB	AC	AE	B	B'	BA	BB	BC	C	CA	CA'	CB	D	DA	DB	DC	E	EA	EG	EH	F	FA
132 ¹⁾	216	47	262	261	160	140	178	40	212	76	89	158	120	18	38	24	M12	M8	80	50	28	19	10	8
132 ²⁾	216	47	262	261	160	140	178	40	212	76	89	178	140	18	38	24	M12	M8	80	50	28	19	10	8
132 SM ₋	216	47	262	261	160	140	178	40	212	76	89	261	223	18	38	24	M12	M8	80	50	28	19	10	8

电机规格	G	GA	GB	GC	H	HA	HC	HD	HE	K	KA	L	LC	UB	UC	UD	VA	VB	VC	VD	VE
132 ¹⁾	33	41	20	27	132	14	263.5	295.5	109.5	12	15	447	517	M20	M25	-	71	160	80	120	
132 ²⁾	33	41	20	27	132	14	263.5	295.5	109.5	12	15	487	537	M20	M25	-	71	160	80	120	
132 SM ₋	33	41	20	27	132	14	287	321	123.5	12	15	550	620	M40	M32	M12	71	160	42	102	136

IM B35 (IM 2001)

电机规格	HB	LA	M	N	P	S	T
132 ¹⁾	163,5	14	265	230	300	14,5	4
132 ²⁾	163,5	14	265	230	300	14,5	4
132 SM ₋	189	14	265	230	300	14,5	4

IM B34 (IM 2101)

电机规格	HB	LA	M	N	P	S	T
132 ¹⁾	163,5	14,5	165	130	200	M10	3,5
132 ²⁾	163,5	14,5	165	130	200	M10	3,5
132 SM ₋	189	14,5	165	130	200	M10	3,5

¹⁾ 所有类型，除SM₋、SC 2极、MC 6极
²⁾ SC 2极和MC 6极

公差:

A, B	ISO js14
C, CA	+2 -2
D	ISO k6
DA	ISO j6
F, FA	ISO h9
H	+0 -0.5
N	ISO j6

上表给出了以mm为单位的主尺寸。有关具体图纸，请访问我们的网页`www.abb.com/motors&generators`或联系ABB。

附件

防护罩和变速驱动器

防护罩附加代码005

转速计附加代码；
472、473、572、573和661

带或不带转速计附加代码的
独立冷却；183、474、476、
477、189、574、576、577
和661

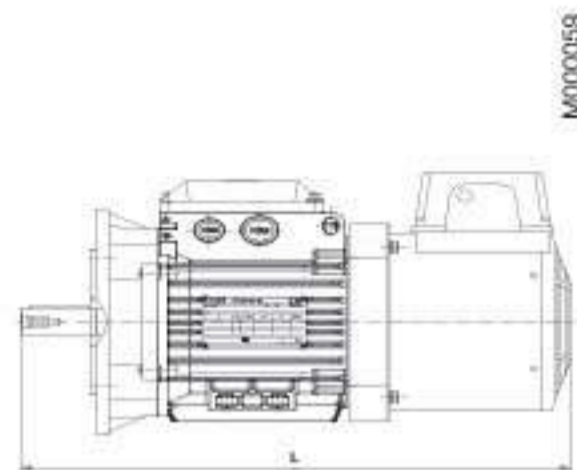
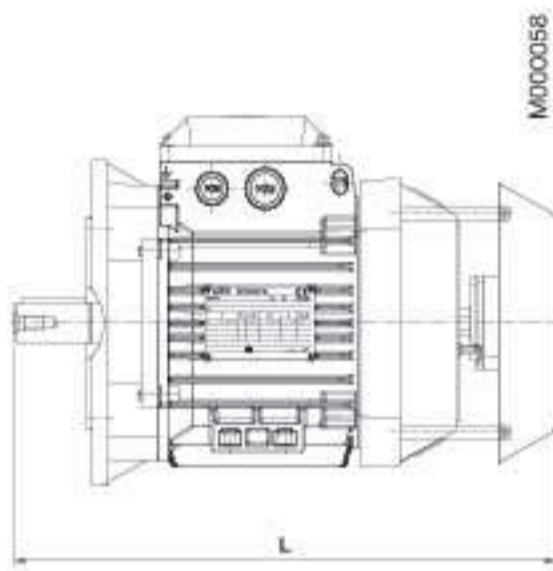
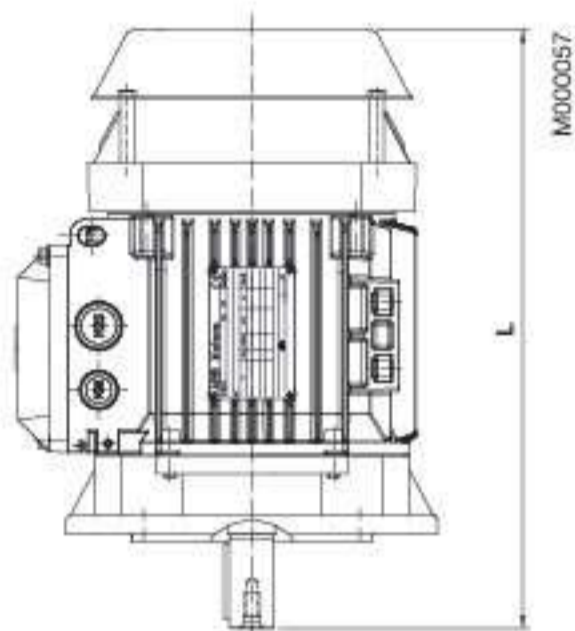

M3AA		005	183	189	472, 473, 572, 573, 658*	661	661+183	474, 476, 477, 574, 576, 577*
附加代码 电机规格	极数	L	L	L	L	L	L	L
71	2-8	264,5	333	NA	NA	NA	NA	NA
80	2-8	294,5	359	NA	NA	NA	NA	NA
90 S	2-8	318	370	NA	408	364,5	450	NA
90	2-8	343	395	NA	432	371,5	475	NA
90 LD	2-8	365	417	NA	454	393,5	497	NA
100	2-8	384,5	450,5	NA	468	412,5	522	574,5
100 LD	2-8	406,5	472,5	NA	490	434,5	544	583,5
112	2-8	427	492,5	NA	510	454,5	564	616,5
132 short ¹⁾	2-8	484	524	NA	524	504	612	629
132 large ²⁾	2-8			NA				
132 SM_	2-8	587	627,5	NA	627	607	715	732

*规格71-132尺寸，适用于变型472和474

¹⁾所有类型，除2)以外

²⁾SC 2和MC 6，均为IE2

过程用途铝壳电机简介

规格	M3AA	71	80	90	100	112	132
定子和机座	材料	压铸铝合金					
	油漆颜色色调	Munsell 蓝8B 4.5/3.25 / NCS 4822 B05G					
	表面处理	聚酯漆粉 ≥ 30 μm					
底脚		固定式底脚					
端盖	材料	铝合金, 与定子一体化。					
	油漆颜色色调	Munsell 蓝8B 4.5/3.25 / NCS 4822 B05G					
	表面处理	聚酯漆粉 ≥ 30 μm					
轴承	驱动端	6203-2Z/C3	6204-2Z/C3	6205-2Z/C3	6306-2Z/C3	6308-2Z/C3	6208-2Z/C3 ¹⁾ 6308-2Z/C3 ²⁾
	非驱动端	6202-2C/C3	6203-2Z/C3	6204-2Z/C3	6205-2Z/C3	6205-2Z/C3	6206-2Z/C3
		¹⁾ 所有类型, 除 ²⁾ 以外, ²⁾ SM_					
轴向锁定轴承	内轴承盖	驱动端轴用挡圈					驱动端
轴承密封	驱动端	V形环					
	非驱动端	迷宫式密封件。					
润滑		永久润滑轴承。					
		润滑脂温度范围-40--+160°C。					
接线盒	材料	压铸铝合金材料, 与机座一体式。					
	表面处理	类似于定子。					
	螺钉	钢5G镀锌					
连接	顶出开口	2 x (M20 + M20)		2x(M20+M25)		2x(M20+M25) ¹⁾ 2x(M40+M32+M12) ²⁾	
		¹⁾ 类型 S, SB, M, MA. ²⁾ 类型 SC, MC, SMA, SMB, SMC, SMD, SME					
	最大铜 (Cu) 面积 (mm ²)	4		6		10 ¹⁾ 32 ²⁾	
	接线盒	电缆接头, 6个端子		接线柱, 6个端子		电缆接头, 6个端子	
风扇	材料	聚丙烯。采用20%的玻璃纤维增强。					
风扇罩	材料	聚丙烯					
定子绕组	材料	铜。					
	绝缘	绝缘等级F。					
	绕组保护	可选。					
转子绕组	材料	压铸铝					
平衡方法		半键平衡					
键槽		闭口槽					
加热元件	根据要求提供	8 W			25 W		
防护等级		IP 55.					
冷却方式		IC 411					
排水孔		排水孔配备孔塞, 交付时为打开状态。					

电机、发电机和机械输电产品以及全套服务的总览

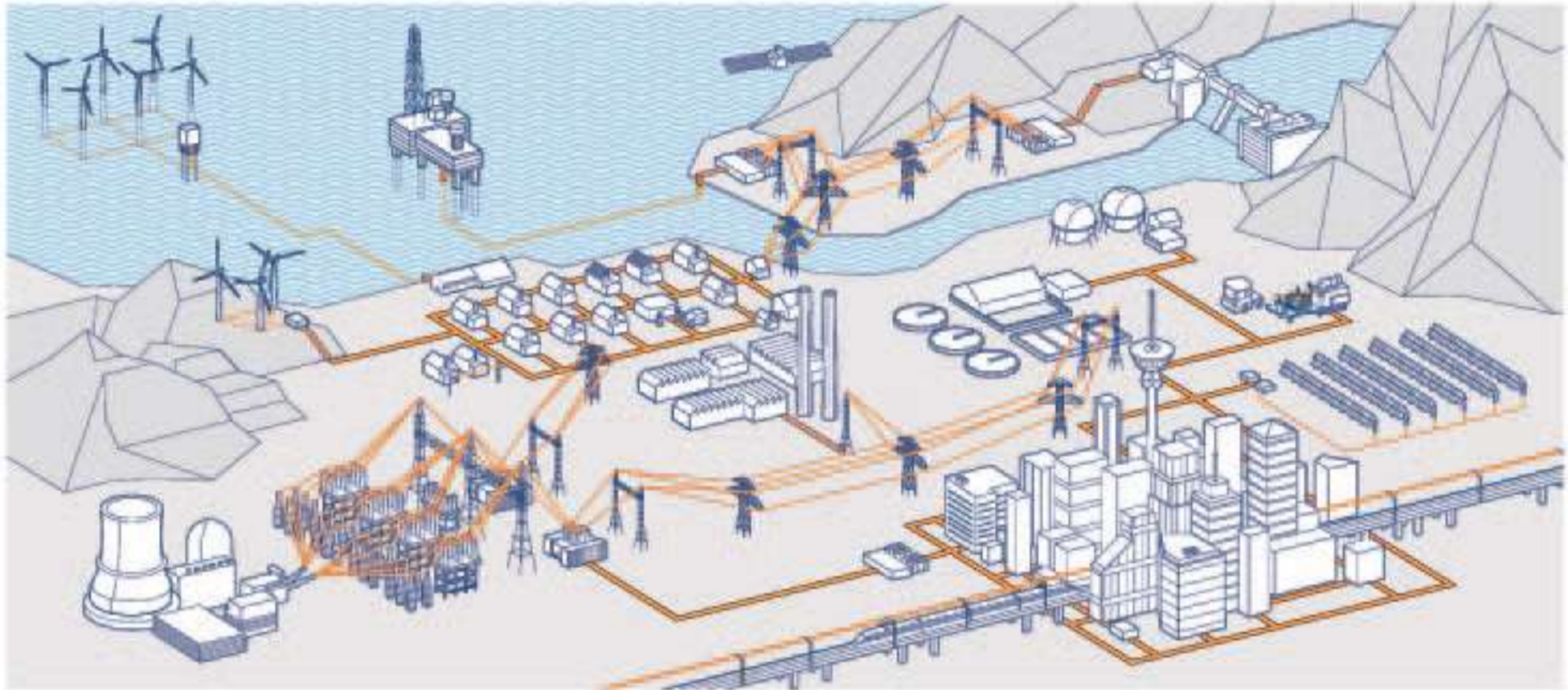

ABB是低压、中压和高压电机及发电机及机械输电产品制造领域的领军企业，为客户提供全套服务。我们熟知几乎每种工业加工类型的专业知识，始终能够根据您的需求制定最佳的解决方案。

高低压IEC感应电机

- 普通用途电机
- 高压铸铁电机
- 模块化感应电机
- 模块化滑环式电机
- 同步磁阻电机

中低压NEMA电机

- 钢机座型开启式防水(ODP)电机
- 具有耐候保护功能、水冷式、风扇通风
- 铸铁机座(TEFC)
- 空气-空气冷却式(TEAAC)电机

用于易爆气体环境的电机和发电机

- IEC和NEMA电机和发电机，各种保护类型

同步电机

同步发电机

- 柴油及燃气发动机用同步发电机
- 蒸汽及燃气轮机用同步发电机

风力发电机

小型水电站用发电机

其它电机及发电机

- 制动电机
- 直流电机及发电机
- 齿轮电机
- 船用电机及发电机
- 单相电机
- 耐高温电机

- 永磁电机及发电机

- 高速电机
- 排烟电机
- 可冲洗电机
- 水冷式电机
- 发电机状态
- 辊道式电机
- 伺服电机
- 牵引电机

生命周期服务

- 安装和试运行
- 服务合同
- 预防性维护
- 备件
- 诊断
- 维修及整修
- 现场调查及检修
- 电机及发电机更换
- 技术支持及咨询
- 培训

机械输电部件、轴承、齿轮

欢迎访问我们的网站

www.abb.com/motors&generators

电机和发电机

> 低压电机

>>> 铸铁电机

>>> 铝制电机

>>> 超高效电机

通用电机

适用于危险区域的电机

船用电机

适用于其他应用的电机

The screenshot shows the ABB website's main page for 'Motors and Generators'. The header includes the ABB logo and navigation links like 'Products & services', 'ABB Product Guide', 'Industrial and utilities', 'Service Guide', and 'Contact Directory'. The main content area features a large image of a worker in a hard hat and safety vest, with text describing ABB's comprehensive range of reliable and high-efficiency motors and generators. Below this, there's a 'Our offering' section with a grid of product categories: Low Voltage Motors, High Voltage Industrial Motors, Motors and Generators for Engine Applications, Fan and Blower Motors, DC Motors, and Generators. On the right side, there are sections for 'ABB contact for Other countries', 'Downloads', and 'News'.

The screenshot shows a detailed page for 'Low voltage motors'. The header is similar to the homepage. The main content area features a large image of a blue motor, with text describing ABB's wide range of low voltage AC motors with improved energy efficiency and RoHS values. Below this, there's a 'Our offering' section with a grid of product categories: Process Performance Motors, General Purpose Motors, High Ambient Temperature Motors, Open Drip Proof Motors, Roller Table Motors, and Smoke Extraction Motors. On the right side, there are sections for 'ABB contact for United Kingdom', 'Downloads', and 'Links'.

联系我们

Contact us

上海ABB电机有限公司

中国上海闵行经济技术开发区天宁路88号

邮编: 200245

电话: +86 21 5472 3133

传真: +86 21 5472 5025

网址: www.abb.com/motors&generators

ABB Shanghai Motors Co., LTD.

No.88 Tianning Road,

Minhang(Economic & Technical Development Zone), Shanghai, 200245, P.R. China

Tel: +86 21 5472 3133

Fax: +86 21 5472 5025

<http://www.abb.com/motors&generators>

9AKK104556 CN 07-2012 REV C; Waasa Graphics Oy

Power and productivity
for a better world™

ABB